



Ayuntamiento  
de Piélagos

Expediente nº: 3103/2018.

Procedimiento: Contrato de obra por procedimiento abierto simplificado.

Asunto: Pliego de cláusulas administrativas particulares.

Documento firmado por: El Técnico de Contratación y Patrimonio y la Alcaldía.

**PLIEGO DE CLÁUSULAS ADMINISTRATIVAS PARTICULARES QUE HAN DE REGIR LA CONTRATACIÓN DE LAS OBRAS CORRESPONDIENTES A LA INSTALACIÓN DE TUBERÍA DE ABASTECIMIENTO PARA MALLADO ENTRE RENEDO Y VIOÑO DE PIÉLAGOS.**

**CLÁUSULA PRIMERA. Objeto y calificación.**

**1.1 Descripción del objeto del contrato**

Habiéndose determinado la necesidad de construir una segunda alternativa de red de abastecimiento mallada entre los núcleos de Renedo y Vioño, se ha procedido a la contratación del proyecto denominado "Modificado del Proyecto Técnico para la Instalación de Tubería de Abastecimiento para Mallado entre Renedo y Vioño", siendo objeto del presente contrato su efectiva ejecución de conformidad con el proyecto aprobado.

El contrato definido tiene la calificación de contrato administrativo de obra, de acuerdo con el artículo 13 de la Ley 9/2017, de 8 de noviembre, de Contratos del Sector Público, por la que se transponen al ordenamiento jurídico español las Directivas del Parlamento Europeo y del Consejo 2014/23/UE y 2014/24/UE, de 26 de febrero de 2014.

**AYUNTAMIENTO DE PIÉLAGOS**

Avda. Luis de la Concha, 66 | Telf. 942 07 69 00 – Fax 942 07 69 01  
39470, Renedo de Piélagos (Cantabria) | [informacion@pielagos.es](mailto:informacion@pielagos.es)  
Nº de Reg. Entidades Locales 01 39 0529 | C.I.F. P-3905200-F

[www.pielagos.es](http://www.pielagos.es)

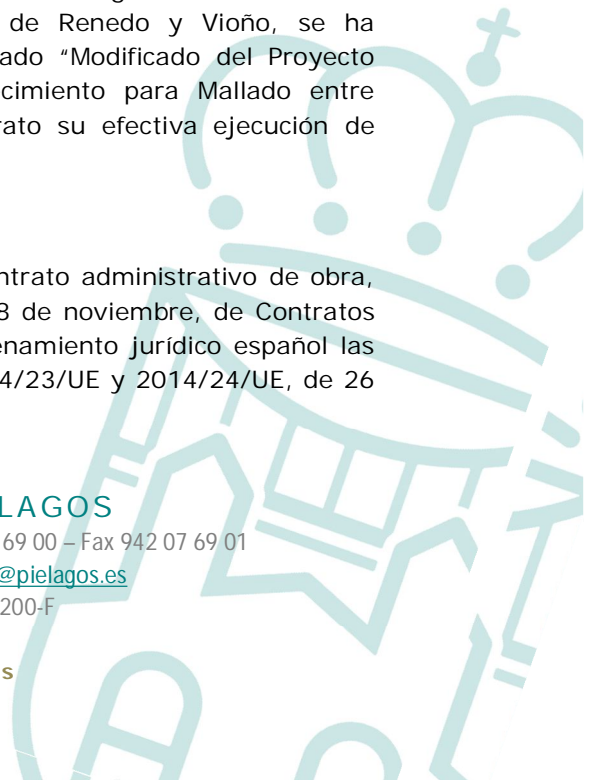

Firma 2 de 2 | Verónica Samperio Mazorra | 26/11/2018 | ALCALDESA  
Firma 1 de 2 | Carlos Gonzalo Roa Berodia | 26/11/2018 | TECNICO SECRETARIA

Para descargar una copia de este documento consulte la siguiente página web

Código Seguro de Validación | 54ae92330f144fe8985b9de82d44a949001

Url de validación | <https://sede.pielagos.es/validador>

DE VALIDACIÓN  
Y FIRMA DEL  
AYUNTAMIENTO  
DE PIÉLAGOS



El presente contrato se identifica con el código CPV: 45232150-8

## 1.2 Justificación de la no división en lotes del objeto del contrato.

La ejecución de la presente obra, por su entidad, naturaleza y finalidad, impide la posibilidad de su ejecución en distintos lotes y por pluralidad de contratistas, lo que impediría su correcta ejecución.

### CLÁUSULA SEGUNDA. Plazo de ejecución del Contrato.

El plazo de ejecución máximo de la obra, a computar desde el día siguiente al de la firma del Acta de Comprobación de Replanteo, será de **tres meses**, y el inicio de la obra deberá producirse en los primeros siete días tras la firma de dicho Acta de Comprobación de Replanteo.

### CLÁUSULA TERCERA. Presupuesto base de licitación y valor estimado del contrato

De conformidad con lo dispuesto en el artículo 100.1 de la Ley 9/2017, de 8 de noviembre, de Contratos del Sector Público, se entenderá como presupuesto base de licitación el límite máximo de gasto que en virtud del contrato puede comprometer el órgano de contratación, incluido el IVA, que se estima en **ciento cuatro mil cuatrocientos sesenta y cuatro euros con cincuenta y cinco céntimos de euro (104.464,55 €)**:

El presupuesto Base de Licitación del Proyecto de referencia es:

Presupuesto Base de Licitación: 86.334,34 €

Firma 1 de 2 Carlos Gonzalo Roa Berodia 26/11/2018 TECNICO SECRETARIA  
Firma 2 de 2 Verónica Samperio Mazorra 26/11/2018 ALCALDESA

Para descargar una copia de este documento consulte la siguiente página web

Código Seguro de Validación 54ae92330f144fe8985b9de82d44a949001

Url de validación <https://sede.pielagos.es/validador>





Ayuntamiento  
de Piélagos

IVA del 21%:

18.130,21 €

**Presupuesto Base de Licitación TOTAL:**

**104.464,55 €**

El valor estimado del contrato será el importe total del mismo, sin incluir el Impuesto sobre el Valor Añadido, por lo que, asciende a **86.334,34 euros**.

#### CLÁUSULA CUARTA. Existencia de crédito

Las obligaciones económicas del contrato se abonarán con cargo a la aplicación presupuestaria 161.619.01.

#### CLÁUSULA QUINTA. Revisión de precio

No se prevé revisión de precios.

#### CLÁUSULA SEXTA. Procedimiento de Selección y Adjudicación

El contrato se adjudicará por el procedimiento abierto simplificado regulado en el artículo 159 de la Ley 9/2017, de Contratos del Sector Público, quedando excluida toda negociación con los licitadores.

### AYUNTAMIENTO DE PIÉLAGOS

Avda. Luis de la Concha, 66 | Telf. 942 07 69 00 – Fax 942 07 69 01  
39470, Renedo de Piélagos (Cantabria) | [informacion@pielagos.es](mailto:informacion@pielagos.es)  
Nº de Reg. Entidades Locales 01 39 0529 | C.I.F. P-3905200-F

[www.pielagos.es](http://www.pielagos.es)

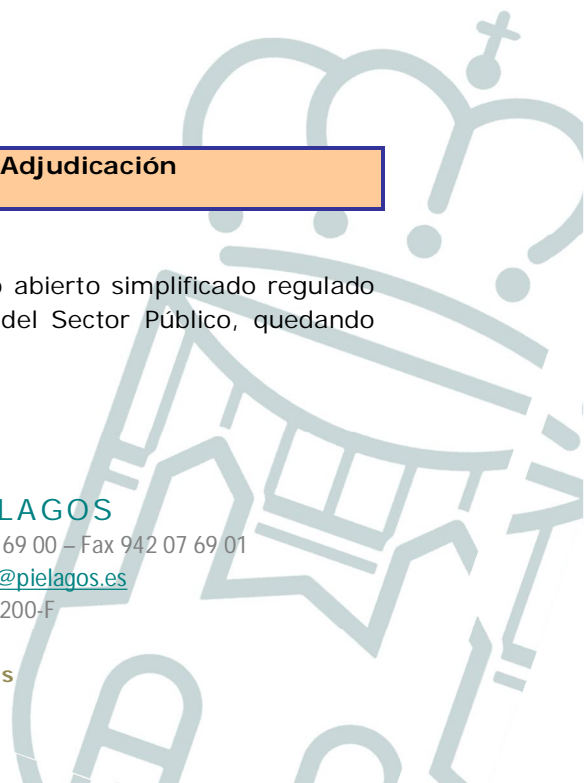

Firma 1 de 2 Carlos Gonzalo Roa Berodia 26/11/2018 TECNICO SECRETARIA  
Firma 2 de 2 Verónica Samperio Mazorra 26/11/2018 ALCALDESA

Para descargar una copia de este documento consulte la siguiente página web

Código Seguro de Validación 54ae92330f144fe8985b9de82d44a949001

Url de validación <https://sede.pielagos.es/validador>



La adjudicación del contrato se realizará utilizando una pluralidad de criterios de adjudicación en base a la mejor relación calidad-precio de conformidad con lo que se establece en la Cláusula Décima.

#### CLÁUSULA SÉPTIMA. Publicidad y perfil de contratante

Toda información relativa al presente contrato se difundirá a través de internet, en el perfil del contratante, accediéndose al mismo en la dirección [www.pielagos.es](http://www.pielagos.es)

La difusión del perfil del contratante no obstará la utilización de otros medios de difusión o publicidad adicionales.

El Perfil incluye tanto la información de tipo general precisa para relacionarse con el órgano de contratación de la Entidad Local, como puntos de contacto, números de teléfono y de fax, dirección postal y dirección electrónica, informaciones, anuncios y documentos generales, las instrucciones internas de contratación y modelos de documentos, así como la información particular relativa a los contratos que celebre.

Al objeto de dar cumplimiento a las obligaciones de transparencia exigidas en la Ley 1/2018, de 21 de marzo, de Transparencia de la Actividad Pública de Cantabria, por el Ayuntamiento se publicará en la página web toda la información exigida en el artículo 27 de la citada disposición normativa relativa al presente contrato.

#### CLÁUSULA OCTAVA. Órgano de contratación

En aplicación de lo dispuesto en la D.A.2ª.1 de la Ley 9/2017, de 8 de noviembre, de Contratos del Sector Público, el órgano de contratación lo es la Alcaldía-Presidencia, por tratarse de un contrato de obra cuya cuantía no excede del diez por ciento de los recursos ordinarios del presupuesto.

Firma 1 de 2	Carlos Gonzalo Roa Berodia	26/11/2018	TECNICO SECRETARIA
Firma 2 de 2	Verónica Samperio Mazorra	26/11/2018	ALCALDESA

Para descargar una copia de este documento consulte la siguiente página web

Código Seguro de Validación 54ae92330f144fe8985b9de82d44a949001

Url de validación <https://sede.pielagos.es/validador>





Dicho órgano tiene la facultad de adjudicar el contrato y, en consecuencia, ostenta las prerrogativas de interpretarlo, resolver las dudas que ofrezca su cumplimiento, modificarlo por razones de interés público, acordar su resolución y determinar los efectos de esta, con sujeción a la normativa aplicable.

**CLÁUSULA NOVENA. Garantía provisional y definitiva.**

A.- Garantía provisional. De conformidad con lo dispuesto en el artículo 159.4.b) de la Ley 9/2017, de 8 de noviembre, de Contratos del Sector Público, para la presente contratación no se requiere de la presentación de garantía provisional.

B.- Garantía definitiva. El licitador que presente la oferta económicamente más ventajosa deberá constituir a disposición del órgano de contratación una garantía de un 5 por 100 del precio final ofertado por el licitador que presentó la mejor oferta, por cualquiera de los medios previstos en el artículo 108 de la Ley 9/2017.

La garantía definitiva responderá, únicamente, de los siguientes conceptos:

- De la obligación de formalizar el contrato en plazo.
- De las penalidades impuestas al contratista.
- De la correcta ejecución de las prestaciones contempladas en el contrato, incluidas las mejoras que ofertadas por el órgano de contratación, de los gastos originados a la Administración por la demora del contratista en el cumplimiento de sus obligaciones, y de los daños y perjuicios ocasionados a la misma con motivo de la ejecución del contrato o por su incumplimiento, cuando no proceda su resolución.

**AYUNTAMIENTO DE PIÉLAGOS**

Avda. Luis de la Concha, 66 | Telf. 942 07 69 00 – Fax 942 07 69 01  
39470, Renedo de Piélagos (Cantabria) | [informacion@pielagos.es](mailto:informacion@pielagos.es)  
Nº de Reg. Entidades Locales 01 39 0529 | C.I.F. P-3905200-F

[www.pielagos.es](http://www.pielagos.es)

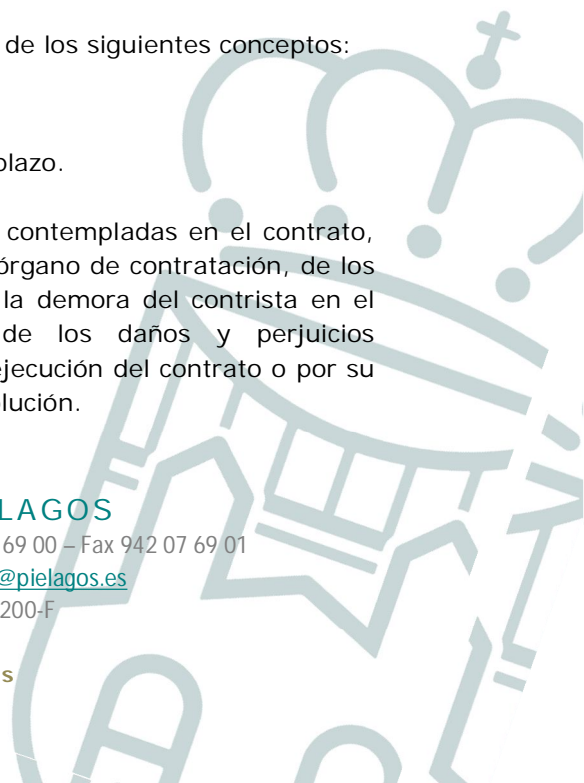

Firma 1 de 2 Carlos Gonzalo Roa Berodia 26/11/2018 TECNICO SECRETARIA  
Firma 2 de 2 Verónica Samperio Mazorra 26/11/2018 ALCALDESA

Para descargar una copia de este documento consulte la siguiente página web

Código Seguro de Validación 54ae92330f144fe8985b9de82d44a949001

Url de validación <https://sede.pielagos.es/validador>



- De la incautación que pueda decretarse en los casos de resolución del contrato.
- De los vicios o defectos de los bienes construidos o suministrados.

La acreditación de la constitución de la garantía definitiva deberá hacerse mediante medios electrónicos, previo depósito en la Tesorería Municipal.

La acreditación de la constitución de la garantía definitiva por el licitador que hubiera presentado la oferta económicamente más ventajosa deberá acreditar en el plazo conferido para la presentación de la documentación previa a la adjudicación.

De no cumplir este requisito por causas a él imputables, la Administración no efectuará la adjudicación a su favor, se entenderá que el licitador ha retirado su oferta, procediéndose a exigirle el importe del 3% del presupuesto base de licitación, IVA excluido, en concepto de penalidad.

Cuando se hagan efectivas sobre la garantía definitiva las penalidades o indemnizaciones exigibles al contratista, este deberá reponer o ampliar aquélla, en la cuantía que corresponda, en el plazo de quince días desde la ejecución, incurriendo en caso contrario en causa de resolución.

Cuando, como consecuencia de una modificación del contrato, experimente variación el precio del mismo, deberá reajustarse la garantía, para que guarde la debida proporción con el nuevo precio modificado, en el plazo de quince días contados desde la fecha en que se notifique al empresario el acuerdo de modificación.

A estos efectos no se considerarán las variaciones de precio que se produzcan como consecuencia de la aprobación de la revisión de precios del contrato.

El periodo de garantía será de un año, o superior en el supuesto de que lo oferte el contratista, contados a partir de la recepción de las obras, para cualquier elemento o material utilizado en las obras que por fallo del propio material o por su defectuosa ejecución suponga o genere deficiencias en el aspecto estético, funcional, estructural o de seguridad de las obras.

Firma 1 de 2	Carlos Gonzalo Roa Berodia	26/11/2018	TECNICO SECRETARIA
Firma 2 de 2	Verónica Samperio Mazorra	26/11/2018	ALCALDESA

Para descargar una copia de este documento consulte la siguiente página web	
Código Seguro de Validación	54ae92330f144fe8985b9de82d44a949001
Url de validación	<a href="https://sede.pielagos.es/validador">https://sede.pielagos.es/validador</a>





Ayuntamiento  
de Piélagos

La garantía no será devuelta o cancelada hasta que se haya producido el vencimiento del plazo de garantía establecido desde la finalización del contrato y cumplido satisfactoriamente el mismo, o hasta que se declare la resolución de este sin culpa del contratista.

Aprobada la liquidación del contrato y transcurrido el plazo de garantía, si no resultaren responsabilidades se devolverá la garantía constituida o se cancelará el aval o seguro de caución.

El acuerdo de devolución deberá adoptarse y notificarse al interesado en el plazo de dos meses desde la finalización del plazo de garantía.

Transcurrido el mismo, la Administración deberá abonar al contratista la cantidad adeudada incrementada con el interés legal del dinero correspondiente al período transcurrido desde el vencimiento del citado plazo hasta la fecha de la devolución de la garantía, si ésta no se hubiera hecho efectiva por causa imputable a la Entidad Local.

En los casos de cesión de contratos no se procederá a la devolución o cancelación de la garantía prestada por el cedente hasta que se halle formalmente constituida la del cesionario.

Transcurrido el plazo de ejecución del contrato, y vencido el plazo de garantía, sin que la recepción formal y la liquidación hubiesen tenido lugar por causas no imputables al contratista, se procederá, sin más demora, a la devolución o cancelación de las garantías una vez depuradas las responsabilidades a que se refiere el artículo 110 de la LCSP 2017.

## AYUNTAMIENTO DE PIÉLAGOS

Avda. Luis de la Concha, 66 | Telf. 942 07 69 00 – Fax 942 07 69 01  
39470, Renedo de Piélagos (Cantabria) | [informacion@pielagos.es](mailto:informacion@pielagos.es)  
Nº de Reg. Entidades Locales 01 39 0529 | C.I.F. P-3905200-F

[www.pielagos.es](http://www.pielagos.es)

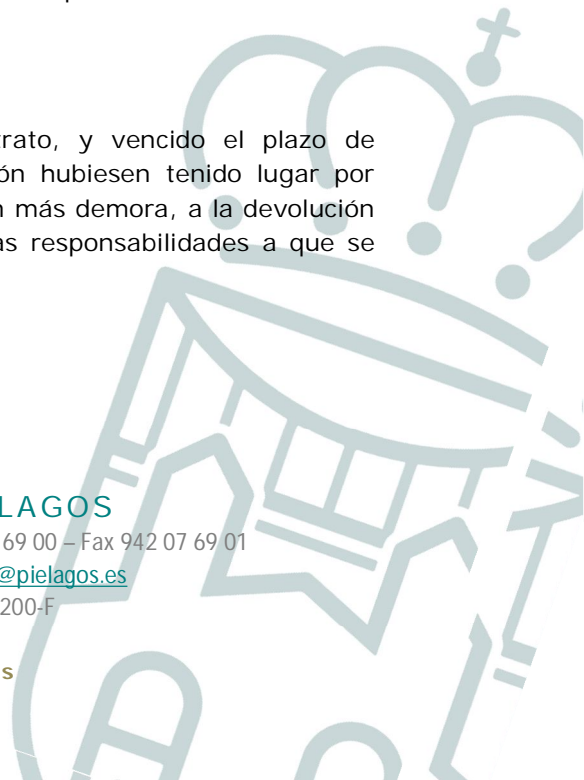

Firma 1 de 2	Carlos Gonzalo Roa Berodia	26/11/2018	TECNICO SECRETARIA
Firma 2 de 2	Verónica Samperio Mazorra	26/11/2018	ALCALDESA

Para descargar una copia de este documento consulte la siguiente página web

Código Seguro de Validación | 54ae92330f144fe8985b9de82d44a949001

Url de validación | <https://sede.pielagos.es/validador>



C.- Garantía complementaria: Se exigirá una garantía complementaria de un 5% del precio final ofertado al licitador que presentó la mejor oferta cuando inicialmente hubiera estado incurso en causa de anormalidad.

#### CLÁUSULA DÉCIMA. Criterios de adjudicación

La adjudicación del contrato se realizará utilizando una pluralidad de criterios de adjudicación en base a la mejor relación calidad precio, en función de la concurrencia de criterios económicos y cualitativos, así como, igualmente, se valorarán las mejoras que se establezcan como criterio de adjudicación:

**A).- CRITERIOS VALORABLES EN CIFRAS O MEDIANTE APLICACIÓN DE FÓRMULAS** se puntuarán sobre un total de **94 PUNTOS**, atendiendo a los siguientes criterios:

##### 1. Criterio económico (hasta un máximo de 70 puntos)

La oferta económica se presentará conforme al modelo normalizado establecido en el Pliego.

Se valorará con un máximo de 70 puntos aplicando la siguiente fórmula:

- Para bajas económicas iguales o inferiores a la baja media:

$$P = B \times 60 / B_{\text{media}}$$

P = es la puntuación obtenida

B = es la baja en % de la oferta económica que se somete a valoración.

B<sub>media</sub> = es la baja media en % de todas las ofertas admitidas.

Para una baja del 0%

P = 0 puntos

Para una baja igual a la media

P = 60 puntos

- Para bajas económicas superiores a la baja media:







$$P = 60 + 10 \times (B - B_{media}) / (B_{max} - B_{media})$$

P = es la puntuación obtenida

B = es la baja en % de la oferta económica que se somete a valoración.

Bmax = es la baja máxima en % de todas las ofertas económicas admitidas.

Bmedia = es la baja media en % de todas las ofertas admitidas.

**Ofertas con valores anormales o desproporcionados:** De conformidad con lo dispuesto en el artículo 85 del Real Decreto 1098/2001, de 12 de octubre, por el que se aprueba el Reglamento General de la Ley de Contratos de las Administraciones Públicas, iniciándose procedimiento conforme a lo previsto en el artículo 149 de la Ley 9/2017, de 8 de noviembre, de Contratos del Sector Público, por la que se transponen al ordenamiento jurídico español las Directivas del Parlamento Europeo y del Consejo 2014/23/UE y 2014/24/UE, de 26 de febrero de 2014.

**2.- Mayor plazo de garantía de las obras/instalaciones realizadas: hasta un máximo de 6 PUNTOS.**

Por aumentar el plazo de garantía de las obras realizadas conforme al Proyecto, sobre el plazo mínimo establecido en el mismo de 1 año, DOS (2) puntos por cada año de aumento de plazo, hasta un máximo de 6 puntos (1 año obligatorio + 3 años opcionales).

La garantía depositada en aval o metálico tras la adjudicación del contrato, quedará retenida hasta la finalización del plazo de garantía.

Se aportará declaración responsable en la que el licitador se compromete a asumir este aumento del plazo de garantía.

**3.- Por el compromiso de ejecución de la mejora que se describe a continuación sin coste adicional para el Ayuntamiento: 12 PUNTOS.**

- MI de canalización de 4 Tubos en acera o asfalto, en cualquier tipo de terreno, con tubos de diámetro 160 mm según normativa de la empresa

**AYUNTAMIENTO DE PIÉLAGOS**

Avda. Luis de la Concha, 66 | Telf. 942 07 69 00 – Fax 942 07 69 01  
 39470, Renedo de Piélagos (Cantabria) | [informacion@pielagos.es](mailto:informacion@pielagos.es)  
 Nº de Reg. Entidades Locales 01 39 0529 | C.I.F. P-3905200-F

[www.pielagos.es](http://www.pielagos.es)

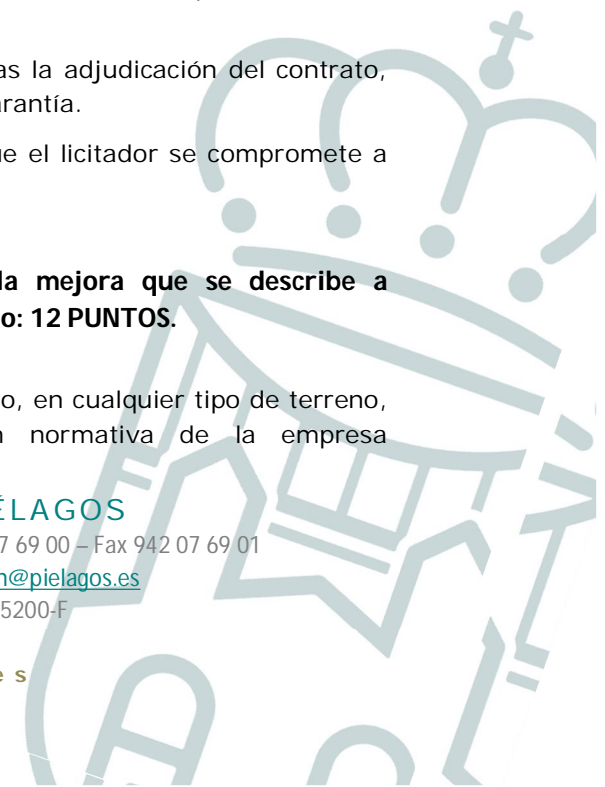

Firma 2 de 2	Verónica Samperio Mazorra	26/11/2018	ALCALDESA
Firma 1 de 2	Carlos Gonzalo Roa Berodia	26/11/2018	TECNICO SECRETARIA

Para descargar una copia de este documento consulte la siguiente página web	
Código Seguro de Validación	54ae92330f144fe8985b9de82d44a949001
Url de validación	<a href="https://sede.pielagos.es/validador">https://sede.pielagos.es/validador</a>



suministradora (se adjunta esquema de zanja) incluso la reposición de la superficie afectada.

PEM estimado: 7.650 € (170 metros lineales)

- Ud. Suministro y colocación de arqueta prefabricada con marco y tapa de fundición modelo normalizado Viesgo Distribución, S.L.  
PEM estimado: 1.100 € (5 unidades)

Se aportará declaración responsable en la que el licitador se compromete a asumir la ejecución de la mejora descrita en las condiciones recogidas anteriormente.

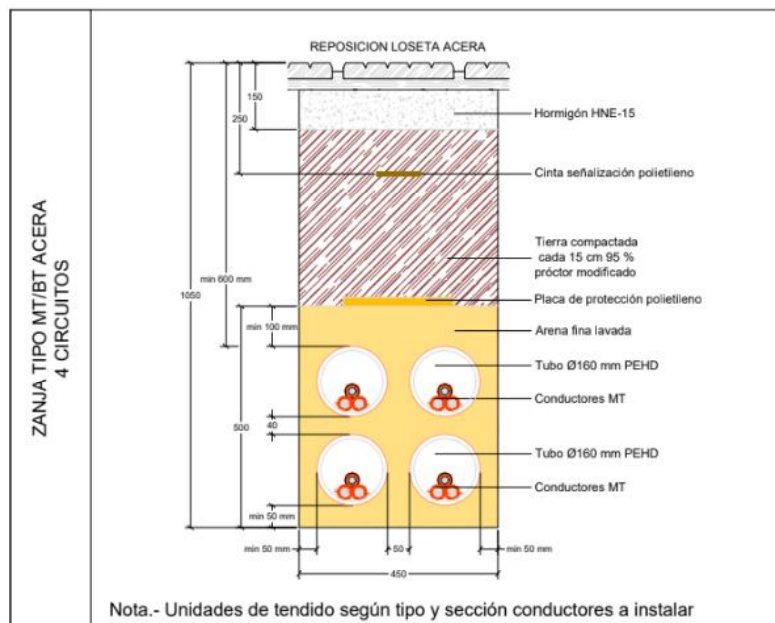

CANALIZACIÓN NORMALIZADA TIPO ACERA 4 TUBOS VIESGO DISTRIBUCIÓN, S.L.

Firma 2 de 2

Verónica Samperio Mazorra 26/11/2018 ALCALDESA

Firma 1 de 2

Carlos Gonzalo Roa Berodia 26/11/2018 TECNICO SECRETARIA

Para descargar una copia de este documento consulte la siguiente página web

Código Seguro de Validación 54ae92330f144fe8985b9de82d44a949001

Url de validación <https://sede.pielagos.es/validador>





Ayuntamiento de Piélagos

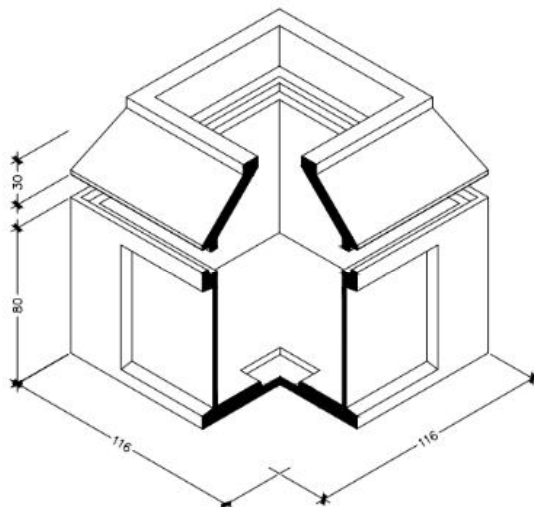
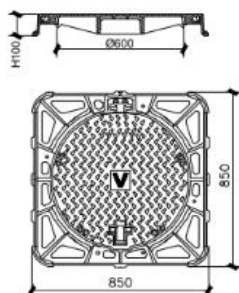

ARQUETA Y TAPA NORMALIZADA VIESGO DISTRIBUCIÓN, S.L.

4.-Criterios de adjudicación basados en aspectos de carácter social, ético, medioambiental o de otro orden (Art. 202 LCSP): hasta un máximo de 6 PUNTOS.

a).-Valoración de aspectos relativos a la calidad, aspectos medioambientales y de Seguridad y Salud en el Trabajo.

Se valorará hasta un máximo de 4 puntos a las empresas que acrediten el cumplimiento de la normativa de Calidad, de Medioambiente y de Seguridad y Salud en el Trabajo, de la siguiente manera:

- Calidad: mediante la aportación del Certificado ISO 9001, con 2 puntos.

### AYUNTAMIENTO DE PIÉLAGOS

Avda. Luis de la Concha, 66 | Telf. 942 07 69 00 – Fax 942 07 69 01  
 39470, Renedo de Piélagos (Cantabria) | [informacion@pielagos.es](mailto:informacion@pielagos.es)  
 N° de Reg. Entidades Locales 01 39 0529 | C.I.F. P-3905200-F

[www.pielagos.es](http://www.pielagos.es)

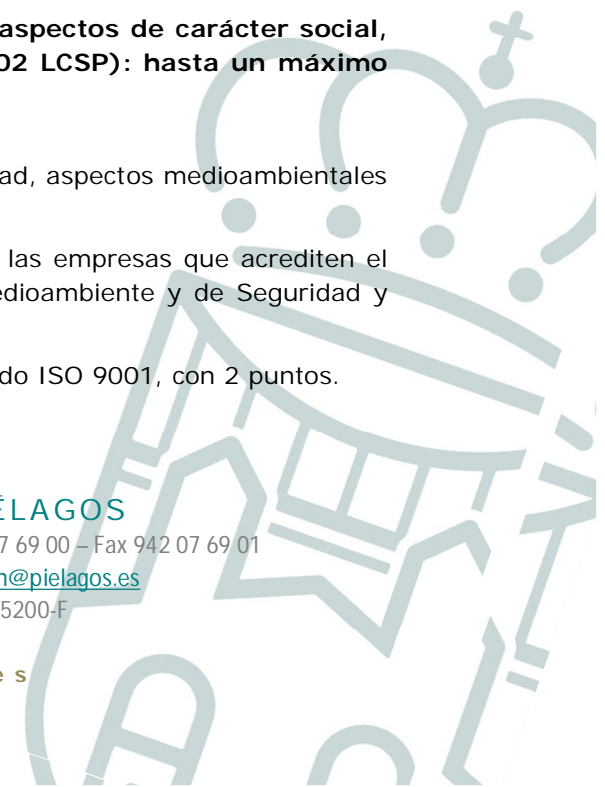

Firma 2 de 2 | Verónica Samperio Mazorra | 26/11/2018 | ALCALDESA

Firma 1 de 2 | Carlos Gonzalo Roa Berodia | 26/11/2018 | TECNICO SECRETARIA

Para descargar una copia de este documento consulte la siguiente página web

Código Seguro de Validación | 54ae92330f144fe8985b9de82d44a949001

Url de validación | <https://sede.pielagos.es/validador>



- Medio Ambiente: mediante la aportación del Certificado ISO 14001, con 2 puntos.
- Seguridad y Salud en el Trabajo: mediante la aportación del Certificado OHSAS 18001, con 2 puntos.

b).- Valoración de aspectos de carácter social. Se valorará con 2 puntos a la empresa que acredite emplear en la ejecución del contrato un porcentaje de trabajadores fijos igual o superior al 20%.

B) Los **CRITERIOS NO VALORABLES EN CIFRAS O MEDIANTE APLICACIÓN DE FÓRMULAS** se puntuarán sobre un total de **6 PUNTOS**, atendiendo a los siguientes criterios:

**1.- Memoria constructiva y de programación de la obra: hasta un máximo de 4 PUNTOS.**

Se presentará una memoria constructiva de la obra que ponga de manifiesto el conocimiento general de la obra por parte del licitador. Descripción y análisis de las principales unidades intervinientes en la obra, sus procesos constructivos, así como particularidades técnicas para ejecutar las principales unidades de obra contempladas en el proyecto.

Dicha memoria presentará una programación de las obras proyectadas ajustada al plazo ofertado por el licitador, con una planificación justificada y coherente con la asignación de recursos prevista para la ejecución de la obra y con los diagramas y gráficos necesarios para la mejor comprensión de dicha programación.

En este aspecto se valorará la asignación de recursos y la coherencia, condicionantes y justificación de dichos recursos con la programación propuesta.

**2.- Medidas para reducir el impacto de la obra: hasta un máximo de 2 PUNTOS.**

Se detallará un programa que contenga las medidas y controles y frecuencias, para reducir el impacto urbano de la obra. Las que se adopten en cada momento para garantizar la seguridad en general y las que garanticen la seguridad de los viandantes y las afecciones del tráfico rodado de obra en el entorno.

**CLÁUSULA DECIMOPRIMERA. Condiciones especiales de ejecución.**

Firma 1 de 2	Carlos Gonzalo Roa Berodia	26/11/2018	TECNICO SECRETARIA
Firma 2 de 2	Verónica Samperio Mazorra	26/11/2018	ALCALDESA

Para descargar una copia de este documento consulte la siguiente página web	
Código Seguro de Validación	54ae92330f144fe8985b9de82d44a949001
Url de validación	<a href="https://sede.pielagos.es/validador">https://sede.pielagos.es/validador</a>





Ayuntamiento  
de Piélagos

El contratista que requiera de la necesidad de proceder a la contratación de personal para la ejecución del presente contrato, deberá proceder a la contratación de mujeres o parados de larga duración.

**CLÁUSULA DECIMOSEGUNDA. Preferencias de adjudicación en caso de Empates.**

Cuando tras la aplicación de los criterios de adjudicación, se produzca un empate entre dos o más ofertas se resolverá, mediante la aplicación por orden de los siguientes criterios sociales, referidos al momento de finalizar el plazo de presentación de ofertas:

1º.- Mayor porcentaje de trabajadores con discapacidad o en situación de exclusión social en la plantilla de cada una de las empresas, primando en caso de igualdad, el mayor número de trabajadores fijos con discapacidad en plantilla, o el mayor número de personas trabajadoras en inclusión en la plantilla.

2º.- Menor porcentaje de contratos temporales en la plantilla de cada una de las empresas.

3º.- Mayor porcentaje de mujeres empleadas en la plantilla de cada una de las empresas.

4º.- El sorteo, en caso de que la aplicación de los anteriores criterios no hubiera dado lugar a desempate.

La documentación acreditativa de los criterios de desempate será aportada por los licitadores en el momento en que se produzca el empate, y no con carácter previo.

**AYUNTAMIENTO DE PIÉLAGOS**

Avda. Luis de la Concha, 66 | Telf. 942 07 69 00 – Fax 942 07 69 01  
39470, Renedo de Piélagos (Cantabria) | [informacion@pielagos.es](mailto:informacion@pielagos.es)  
Nº de Reg. Entidades Locales 01 39 0529 | C.I.F. P-3905200-F

[www.pielagos.es](http://www.pielagos.es)

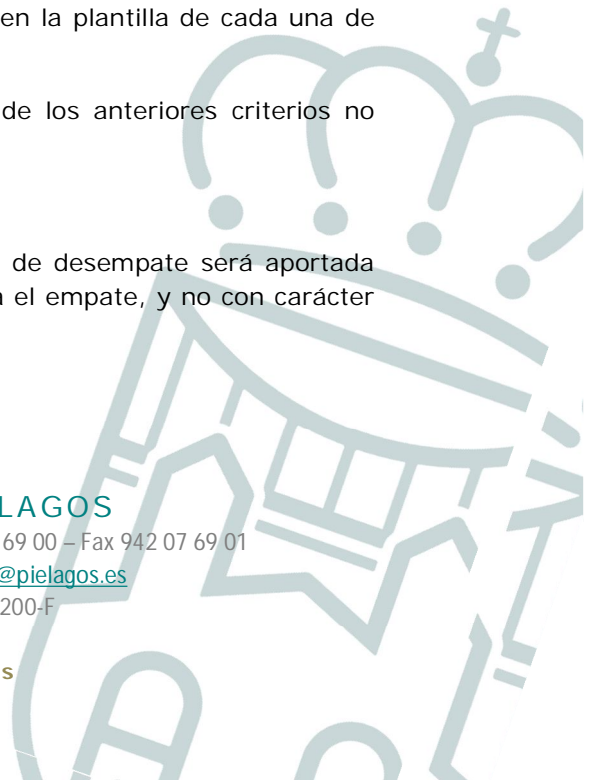

Firma 1 de 2 Carlos Gonzalo Roa Berodia 26/11/2018 TECNICO SECRETARIA  
Firma 2 de 2 Verónica Samperio Mazorra 26/11/2018 ALCALDESA

Para descargar una copia de este documento consulte la siguiente página web

Código Seguro de Validación 54ae92330f144fe8985b9de82d44a949001

Url de validación <https://sede.pielagos.es/validador>



La infracción de estas normas dará lugar a la no admisión de todas las propuestas por él suscritas.

**CLÁUSULA DECIMOTERCERA. Acreditación de la Aptitud y solvencia para Contratar**

13.1.-Aptitud para contratar

Podrán presentar proposiciones las personas naturales o jurídicas, españolas o extranjeras, que tengan plena capacidad de obrar, no estén incursas en prohibiciones de contratar de las señaladas en el artículo 71 de la LCSP, y acrediten su solvencia económica y financiera y técnica o profesional, pudiendo el empresario acreditar su solvencia acreditando el cumplimiento de los requisitos específicos de solvencia exigidos, o bien, indistintamente, mediante su clasificación en el grupo o subgrupo de clasificación y categoría de clasificación correspondiente al contrato.

Las empresas deberán ser personas físicas o jurídicas cuya finalidad o actividad tenga relación directa con el objeto del contrato, según resulte de sus respectivos estatutos o reglas fundacionales y dispongan de una organización con elementos personales y materiales suficientes para la debida ejecución del contrato.

En lo que respecta a las empresas comunitarias o de Estados signatarios del Acuerdo sobre el Espacio Económico Europeo y las empresas no comunitarias se estará a lo dispuesto en los artículos 68 y 69 de la LCSP 2017.

Las restantes empresas extranjeras deberán acreditar su capacidad de obrar mediante informe expedido por la Misión Diplomática Permanente u Oficina Consular de España del lugar del domicilio de la empresa, en la que se haga constar, previa acreditación por la empresa, que figuran inscritas en el Registro local profesional, comercial o análogo o, en su defecto, que actúan con habitualidad en el tráfico local en el ámbito de las actividades a las que se extiende el objeto del contrato así como el informe de reciprocidad a que se refiere el artículo 55 del TRLCSP.

Firma 1 de 2	Carlos Gonzalo Roa Berodia	26/11/2018	TECNICO SECRETARIA
Firma 2 de 2	Verónica Samperio Mazorra	26/11/2018	ALCALDESA

Para descargar una copia de este documento consulte la siguiente página web

Código Seguro de Validación 54ae92330f144fe8985b9de82d44a949001

Url de validación <https://sede.pielagos.es/validador>





Los empresarios que deseen concurrir integrados en una unión temporal deberán indicar los nombres y circunstancias de los que la constituyan y la participación de cada uno, así como que asumen el compromiso de constituirse formalmente en unión temporal en caso de resultar adjudicatarios del contrato. La duración de las uniones temporales de empresarios será coincidente, al menos, con la del contrato hasta su extinción.

13.2.- Solvencia técnica y profesional.

A) Se podrá acreditar la Solvencia Técnica y Profesional con la ejecución y finalización, en el curso de los diez años anteriores a la fecha máxima de presentación de solicitudes, de tres o más obras de características similares a la que es objeto de esta contratación, mediante Certificado expedido según los criterios definidos en los párrafos siguientes. El importe de adjudicación de cada una de las obras que se acredite haber realizado debe ser superior al 80% del Presupuesto Base de Licitación del Proyecto que ahora se saca a Licitación, es decir, superior a  $104.464,55 \times 0,80 = 83.571,64\text{€}$  (IVA incluido).

La documentación relativa a los Certificados responderá a los siguientes criterios:

1. En caso de obra pública, se presentará un Certificado de buena ejecución extendido por el Secretario de la Administración correspondiente, en el que se indicará, además de la buena ejecución, el título del Proyecto al que se refiere la obra, el importe de adjudicación y la fecha en la que finalizó la obra.
2. En caso de obra privada, se presentarán dos Certificados: el Certificado Fin de Obra firmado por el Director de Obra y un Certificado de buena ejecución firmado por el Director de Obra, en el que se indicará, además de la buena ejecución, el título del Proyecto al que se refiere la obra, la fecha en la que finalizó la obra y el importe de adjudicación.

AYUNTAMIENTO DE PIÉLAGOS

Avda. Luis de la Concha, 66 | Telf. 942 07 69 00 – Fax 942 07 69 01  
39470, Renedo de Piélagos (Cantabria) | [informacion@pielagos.es](mailto:informacion@pielagos.es)  
Nº de Reg. Entidades Locales 01 39 0529 | C.I.F. P-3905200-F

[www.pielagos.es](http://www.pielagos.es)



Firma 1 de 2	Carlos Gonzalo Roa Berodia	26/11/2018	TECNICO SECRETARIA
Firma 2 de 2	Verónica Samperio Mazorra	26/11/2018	ALCALDESA

Para descargar una copia de este documento consulte la siguiente página web	
Código Seguro de Validación	54ae92330f144fe8985b9de82d44a949001
Url de validación	<a href="https://sede.pielagos.es/validador">https://sede.pielagos.es/validador</a>





No se tendrán en cuenta los Certificados que no se ajusten a estos criterios, debiendo presentar original o copia debidamente compulsada.

B) Aunque no procede exigir clasificación empresarial, de conformidad con el Art. 77.1.a) de la LCSP, la justificación establecida en los apartados A), podrá ser sustituida por la siguiente Clasificación del Contratista (mínima), debidamente acreditada:

#### Grupo E. Subgrupo 1. Categoría 1

La Clasificación deberá tener vigencia al menos hasta el día del fin de plazo de presentación de solicitudes y deberá presentarse en original o copia debidamente compulsada.

13.3.- Solvencia económica-financiera. Esta solvencia podrá ser acreditada por uno o varios de los siguientes medios:

a) Por el volumen anual de negocio referido al ámbito al que se refiere el contrato referido al mejor ejercicio dentro de los tres últimos disponibles por importe superior a 86.334,34 euros.

b) Justificar un patrimonio neto, o bien un ratio entre activos y pasivos, al cierre del último ejercicio económico para el que esté vencida la obligación de aprobación de cuentas anuales por importe igual o superior a 86.334,34 euros.

La aptitud del empresario en cuanto a su personalidad y capacidad de obrar, representación, habilitación profesional o empresarial, y demás circunstancias inscritas, así como la concurrencia o no concurrencia de las prohibiciones de contratar que deban constar en el mismo se acreditará mediante la inscripción en el Registro Oficial de Licitadores y Empresas Clasificadas del Sector Público.

No obstante lo anterior, y de conformidad con la Recomendación de la Junta Consultiva de Contratación del Estado, en el supuesto de que habiéndose solicitado la inscripción esta se encuentre en estado de tramitación, por el contratista deberá acreditarse dichos requisitos antes de la adjudicación del contrato.

Firma 1 de 2	Carlos Gonzalo Roa Berodia	26/11/2018	TECNICO SECRETARIA
Firma 2 de 2	Verónica Samperio Mazorra	26/11/2018	ALCALDESA

Para descargar una copia de este documento consulte la siguiente página web

Código Seguro de Validación 54ae92330f144fe8985b9de82d44a949001

Url de validación <https://sede.pielagos.es/validador>







Ayuntamiento  
de Piélagos

En todo caso, será requisito imprescindible acreditar estar inscrito en el Registro Oficial de Licitadores y Empresas Clasificadas del Sector Público o, al menos, haber solicitado su inscripción antes de la fecha de 9 de septiembre de 2018.

**CLÁUSULA DECIMOCUARTA. Presentación de Proposiciones y documentación administrativa. Mesa de contratación. Apertura de ofertas. Procedimiento de adjudicación**

**14.1 Condiciones previas.**

Las proposiciones de los interesados deberán ajustarse a los pliegos y documentación que rigen la licitación, y su presentación supone la aceptación incondicionada por el empresario del contenido de la totalidad de sus cláusulas o condiciones, sin salvedad o reserva alguna, así como la autorización a la Mesa y al Órgano de Contratación para consultar los datos recogidos en el Registro Oficial de Licitadores y Empresas Clasificadas del Sector Público o en las listas oficiales de operadores económicos de un Estado miembro de la Unión Europea.

Cada entidad licitadora no podrá presentar más de una proposición, ni suscribir ninguna propuesta en unión temporal con otros si lo ha hecho individualmente o figurar en más de una unión temporal. La infracción de estas normas dará lugar a la no admisión de todas las propuestas por él suscritas.

En las licitaciones deberá indicarse, como partida independiente, el importe del Impuesto sobre el Valor Añadido que sea repercutido.

**14.2 Lugar y plazo de presentación de ofertas**

**AYUNTAMIENTO DE PIÉLAGOS**

Avda. Luis de la Concha, 66 | Telf. 942 07 69 00 – Fax 942 07 69 01  
39470, Renedo de Piélagos (Cantabria) | [informacion@pielagos.es](mailto:informacion@pielagos.es)  
Nº de Reg. Entidades Locales 01 39 0529 | C.I.F. P-3905200-F

[www.pielagos.es](http://www.pielagos.es)



Firma 1 de 2 Carlos Gonzalo Roa Berodia 26/11/2018 TECNICO SECRETARIA  
Firma 2 de 2 Verónica Samperio Mazorra 26/11/2018 ALCALDESA

Para descargar una copia de este documento consulte la siguiente página web

Código Seguro de Validación 54ae92330f144fe8985b9de82d44a949001

Url de validación <https://sede.pielagos.es/validador>



La presente licitación tiene carácter electrónico. Los licitadores deberán preparar y presentar sus ofertas obligatoriamente de forma electrónica a través de la herramienta de preparación y presentación de ofertas de la Plataforma de Contratación del Ayuntamiento de Piélagos, en el plazo de veinte días, contados a partir del día siguiente al de la publicación del anuncio de licitación del contrato en el perfil del contratante.

La utilización de estos servicios supone:

- La preparación y presentación de ofertas de forma telemática por el licitador.
- La custodia electrónica de ofertas por el sistema.
- La apertura y evaluación de la documentación a través de la plataforma.
- Las proposiciones, junto con la documentación preceptiva se presentarán exclusivamente de forma electrónica, a través de la Herramienta de Preparación y Presentación de ofertas que la Plataforma de Contratación del Ayuntamiento de Piélagos pone a disposición de candidatos y entidades licitadoras para tal fin.

La oferta electrónica y cualquier otro documento que la acompañe deberán estar firmados electrónicamente por alguno de los sistemas de firma admitidos por el artículo 10 de la Ley 39/2015, de 1 de octubre, del Procedimiento Administrativo Común de las Administraciones públicas.

Para garantizar la confidencialidad del contenido de los archivos hasta el momento de su apertura, la herramienta cifrará dichos sobres en el envío.

Una vez realizada la presentación, la Herramienta proporcionará a la entidad licitadora un justificante de envío, susceptible de almacenamiento e impresión, con el sello de tiempo.

#### 14.3. Información a los licitadores.

Cuando sea preciso solicitar la información adicional o complementaria a que se refiere el artículo 138 de la LCSP, la Administración contratante deberá

Firma 1 de 2 Carlos Gonzalo Roa Berodia 26/11/2018 TECNICO SECRETARIA  
Firma 2 de 2 Verónica Samperio Mazorra 26/11/2018 ALCALDESA

Para descargar una copia de este documento consulte la siguiente página web	
Código Seguro de Validación	54ae92330f144fe8985b9de82d44a949001
Url de validación	<a href="https://sede.pielagos.es/validador">https://sede.pielagos.es/validador</a>





facilitarla, al menos, seis días antes de que finalice el plazo fijado para la presentación de ofertas, siempre que dicha petición se presente con una antelación mínima de doce días respecto de aquella fecha. Dicha solicitud se efectuará a la dirección de correo electrónico previsto en el anuncio de licitación.

#### 14.4 Contenido de las proposiciones.

Los licitadores deberán presentar la proposición en los archivos electrónicos que luego se señalan, firmados electrónicamente por el licitador o persona que lo representa haciendo constar en cada uno de ellos su respectivo contenido y el nombre del licitador.

Las empresas extranjeras que contraten en España presentarán la documentación traducida de forma oficial al castellano.

Las proposiciones se presentarán en dos archivos electrónicos que contendrán la documentación administrativa y los criterios evaluables de forma automática, cuyo contenido será el siguiente:

#### ARCHIVO A:

##### 1.-Documentación administrativa

1).- La declaración responsable acreditativa de la aptitud para contratar, de la solvencia, y de que no está incurso en causa de prohibición para contratar, de conformidad con el formulario del **Anexo I**.

La declaración deberá estar firmada y con la correspondiente identificación, en la que el licitador ponga de manifiesto:

#### AYUNTAMIENTO DE PIÉLAGOS

Avda. Luis de la Concha, 66 | Telf. 942 07 69 00 – Fax 942 07 69 01  
39470, Renedo de Piélagos (Cantabria) | [informacion@pielagos.es](mailto:informacion@pielagos.es)  
Nº de Reg. Entidades Locales 01 39 0529 | C.I.F. P-3905200-F

[www.pielagos.es](http://www.pielagos.es)

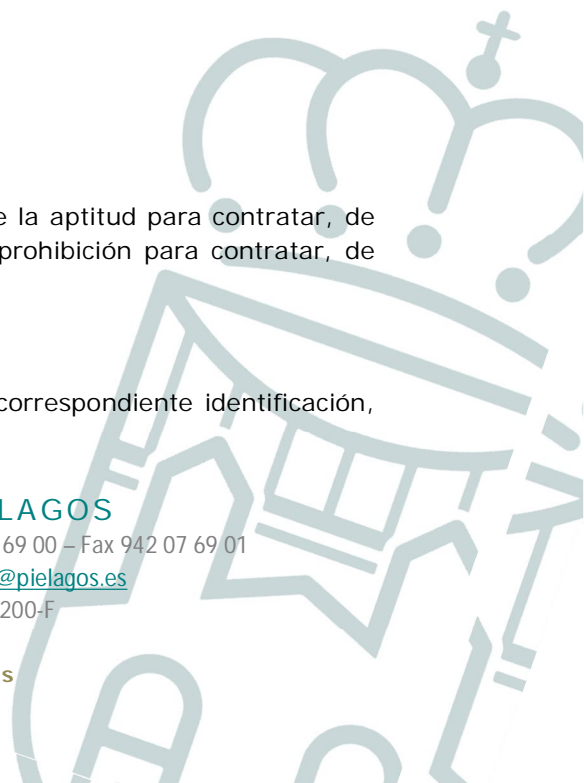

Firma 2 de 2	Verónica Samperio Mazorra	26/11/2018	ALCALDESA
Firma 1 de 2	Carlos Gonzalo Roa Berodia	26/11/2018	TECNICO SECRETARIA

Para descargar una copia de este documento consulte la siguiente página web

Código Seguro de Validación | 54ae92330f144fe8985b9de82d44a949001

Url de validación | <https://sede.pielagos.es/validador>



- Que la sociedad está válidamente constituida y que conforme a su objeto social puede presentarse a la licitación, así como que el firmante de la declaración ostenta la debida representación para la presentación de la proposición y de aquella.

- Que cuenta con la correspondiente clasificación, en su caso, o que cumple los requisitos de solvencia económica, financiera y técnica o profesional exigidos, en las condiciones que establezca el pliego de conformidad con el formulario normalizado del documento europeo único de contratación.

- Que no está incurso en prohibición de contratar por sí misma ni por extensión como consecuencia de la aplicación del artículo 71.3 de la LCSP 2017.

- La designación de una dirección de correo electrónico en que efectuar las notificaciones, que deberá ser «habilitada» de conformidad con lo dispuesto en la disposición adicional decimoquinta de la LCSP 2017, cuando el órgano de contratación haya optado por realizar las notificaciones a través de la misma.

- Cuando el empresario recurra a la solvencia y medios de otras empresas de conformidad con el artículo 75 de la LCSP 2017, cada una de ellas deberá presentar una declaración responsable en la que figure la información pertinente para estos casos con arreglo al formulario normalizado del documento europeo único de contratación.

- Cuando la empresa recurra a las capacidades de otras entidades, deberá presentar compromiso por escrito de dichas entidades para demostrar que va a disponer de tales recursos.

- Documento acreditativo de haber constituido la garantía provisional.

- En todos los supuestos en que varios empresarios concurren agrupados en una unión temporal, se aportará una declaración responsable por cada empresa participante en la que figurará la información requerida en estos casos en el formulario del documento europeo único de contratación. Adicionalmente se

Firma 1 de 2	Carlos Gonzalo Roa Berodia	26/11/2018	TECNICO SECRETARIA
Firma 2 de 2	Verónica Samperio Mazorra	26/11/2018	ALCALDESA

Para descargar una copia de este documento consulte la siguiente página web

Código Seguro de Validación 54ae92330f144fe8985b9de82d44a949001

Url de validación <https://sede.pielagos.es/validador>





Ayuntamiento  
de Piélagos

aportará el compromiso de constituir la unión temporal por parte de los empresarios que sean parte de la misma.

- Además de la declaración responsable las empresas extranjeras, en los casos en que el contrato vaya a ejecutarse en España, deberán aportar una declaración de sometimiento a la jurisdicción de los juzgados y tribunales españoles de cualquier orden, para todas las incidencias que de modo directo o indirecto pudieran surgir del contrato, con renuncia, en su caso, al fuero jurisdiccional extranjero que pudiera corresponder al licitante.

El órgano o la mesa de contratación podrán pedir a los candidatos o licitadores que presenten la totalidad o una parte de los documentos justificativos, cuando consideren que existen dudas razonables sobre la vigencia o fiabilidad de la declaración, cuando resulte necesario para el buen desarrollo del procedimiento y, en todo caso, antes de adjudicar el contrato.

Las circunstancias relativas a la capacidad, solvencia y ausencia de prohibiciones de contratar a las que se refieren los apartados anteriores, deberán concurrir en la fecha final de presentación de ofertas y subsistir en el momento de perfección del contrato.

2).- La declaración responsable acreditativa de encontrarse inscrita o de haber presentado la solicitud de inscripción en el Registro Oficial de Licitadores y Empresas Clasificadas (ROLECE) según **Anexo II**.

3) Criterios no valorables en cifras o mediante aplicación de fórmulas. (**Anexo III**)

**ARCHIVO B:**

**AYUNTAMIENTO DE PIÉLAGOS**

Avda. Luis de la Concha, 66 | Telf. 942 07 69 00 – Fax 942 07 69 01  
39470, Renedo de Piélagos (Cantabria) | [informacion@pielagos.es](mailto:informacion@pielagos.es)  
Nº de Reg. Entidades Locales 01 39 0529 | C.I.F. P-3905200-F

[www.pielagos.es](http://www.pielagos.es)



Firma 1 de 2 Carlos Gonzalo Roa Berodia 26/11/2018 TECNICO SECRETARIA  
Firma 2 de 2 Verónica Samperio Mazorra 26/11/2018 ALCALDESA

Para descargar una copia de este documento consulte la siguiente página web

Código Seguro de Validación 54ae92330f144fe8985b9de82d44a949001

Url de validación <https://sede.pielagos.es/validador>



## Criterios valorables en cifras o mediante aplicación de fórmulas

Se adjuntará la oferta en los términos previstos en el **Anexo IV**.

### 14.5.- Mesa de contratación.

La Mesa de contratación será el órgano competente para efectuar la valoración de las ofertas y calificar la documentación administrativa, y actuará conforme a lo previsto en el artículo 326 de la Ley 9/2017, de 8 de noviembre, de Contratos del Sector Público, por la que se transponen al ordenamiento jurídico español las Directivas del Parlamento Europeo y del Consejo 2014/23/UE y 2014/24/UE, de 26 de febrero de 2014 y en el Real Decreto 817/2009, de 8 de mayo, por el que se desarrolla parcialmente la Ley 30/2007, de 30 de octubre, de Contratos del Sector Público, desarrollando las funciones que en estos se establecen.

La Mesa de Contratación, de acuerdo con lo establecido en el punto 7 de la Disposición Adicional Segunda de la Ley 9/2017, de 8 de noviembre, de Contratos del Sector Público, por la que se transponen al ordenamiento jurídico español las Directivas del Parlamento Europeo y del Consejo 2014/23/UE y 2014/24/UE, de 26 de febrero de 2014, estará integrada por los siguientes miembros:

-Presidente: Un funcionario de carreta de la Corporación nombrado por el órgano de contratación.

-Vocales: El Secretario Municipal.

El Interventor Municipal.

Un Técnico funcionario municipal nombrado por el órgano de contratación

-Secretario: Actuará como Secretario/a un funcionario de la Corporación, nombrado por el órgano de contratación.

Firma 1 de 2	Carlos Gonzalo Roa Berodia	26/11/2018	TECNICO SECRETARIA	Firma 2 de 2	Verónica Samperio Mazorra	26/11/2018	ALCALDESA
--------------	----------------------------	------------	--------------------	--------------	---------------------------	------------	-----------

Para descargar una copia de este documento consulte la siguiente página web

Código Seguro de Validación 54ae92330f144fe8985b9de82d44a949001

Url de validación <https://sede.pielagos.es/validador>





El órgano de contratación contará con la asistencia técnica necesaria para la valoración de las ofertas.

La composición de la Mesa se publicará en el perfil de contratante al publicar el anuncio de licitación o bien se hará pública con carácter previo a su constitución a través de un Anuncio específico en el citado perfil.

#### 14.6.-Apertura de proposiciones.

La Mesa de Contratación procederá a la apertura y examen de las proposiciones, formulando la correspondiente propuesta de adjudicación al órgano de contratación, una vez ponderados los criterios que deban aplicarse para efectuar la selección del adjudicatario.

La apertura de las proposiciones deberá efectuarse en el plazo máximo de veinte días contados desde la fecha de finalización del plazo para presentar las mismas.

La Mesa de Contratación procederá en primer lugar a la apertura del Archivo A, esto es, de la documentación administrativa y de la oferta evaluable mediante juicio de valor.

Será objeto de subsanación por los licitadores las declaraciones responsables, a requerimiento del órgano o la mesa de contratación, cuando no estuviera adecuadamente cumplimentada la presentada. En tales casos, se conferirá al licitador o licitadores afectados un plazo de tres días hábiles, a contar desde el siguiente al de recepción del requerimiento de subsanación. De no subsanarse en plazo lo requerido, el órgano o la mesa de contratación entenderá que el licitador desiste de su oferta. No será objeto de subsanación la falta de presentación y/o de firma electrónica de las declaraciones responsables.

Una vez abierto el Archivo A, se dará traslado a un Técnico Municipal para que en el plazo de cinco días evalúe las ofertas evaluables mediante juicio de valor.

### AYUNTAMIENTO DE PIÉLAGOS

Avda. Luis de la Concha, 66 | Telf. 942 07 69 00 – Fax 942 07 69 01  
39470, Renedo de Piélagos (Cantabria) | [informacion@pielagos.es](mailto:informacion@pielagos.es)  
Nº de Reg. Entidades Locales 01 39 0529 | C.I.F. P-3905200-F

[www.pielagos.es](http://www.pielagos.es)

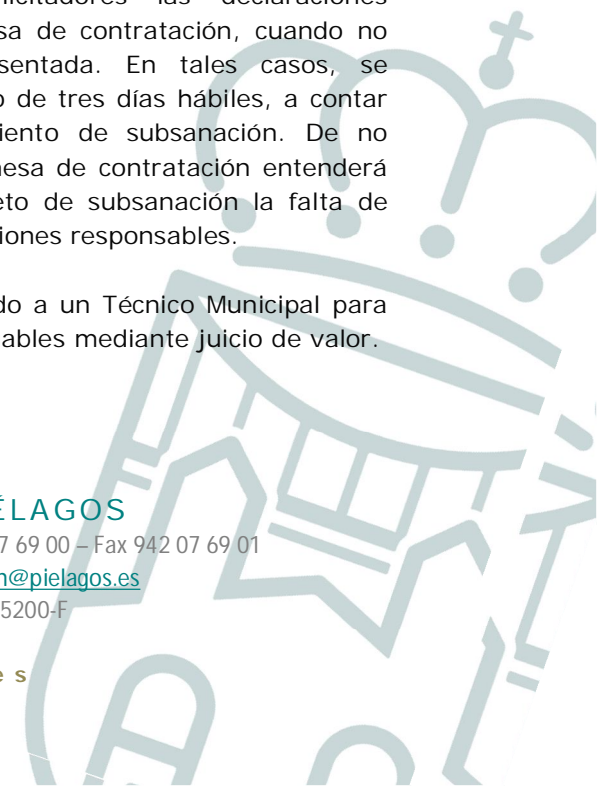

Firma 1 de 2 Carlos Gonzalo Roa Berodia 26/11/2018 TECNICO SECRETARIA  
Firma 2 de 2 Verónica Samperio Mazorra 26/11/2018 ALCALDESA

Para descargar una copia de este documento consulte la siguiente página web

Código Seguro de Validación 54ae92330f144fe8985b9de82d44a949001

Url de validación <https://sede.pielagos.es/validador>



En vista del Informe Técnico, por la Mesa de Contratación evaluará las ofertas presentadas y las hará públicas en el acto de apertura del Archivo B, que se llevará a cabo al día siguiente de la emisión del informe técnico de evaluación, en acto público.

Una vez abierto el Archivo B, se dará, igualmente, traslado al Técnico Municipal para su evaluación en cinco días.

A la vista de la valoración de los criterios, la Mesa de Contratación clasificará por orden decreciente las proposiciones presentadas para posteriormente elevar la correspondiente propuesta al órgano de contratación.

La propuesta de adjudicación no crea derecho alguno en favor del licitador propuesto frente a la Entidad Local. No obstante, cuando el órgano de contratación no adjudique el contrato de acuerdo con la propuesta formulada deberá motivar su decisión.

Si en el ejercicio de sus funciones la mesa de contratación, o en su defecto el órgano de contratación, tuviera indicios fundados de conductas colusorias en el procedimiento de contratación, en el sentido definido en el artículo 1 de la Ley 15/2007 de 3 de julio, de Defensa de la Competencia, los trasladará con carácter previo a la adjudicación del contrato a la Comisión Nacional de los Mercados y la Competencia o, en su caso, a la autoridad de competencia autonómica correspondiente, a efectos de que a través de un procedimiento sumarísimo se pronuncie sobre aquellos. La remisión de dichos indicios tendrá efectos suspensivos en el procedimiento de contratación. Si la remisión la realiza la Mesa de Contratación dar cuenta de ello al órgano de contratación.

Serán objeto de publicación en el Perfil del Contratante el número e identidad de los licitadores participantes en el procedimiento, así como todas las actas de la mesa de contratación relativas al procedimiento de adjudicación, el informe de valoración de los criterios de adjudicación cuantificables mediante un juicio de valor de cada una de las ofertas, en su caso, los informes sobre las ofertas incursas en presunción de anormalidad a que se refiere el artículo 149.4 de la LCSP 2017 y, en todo caso, la resolución de adjudicación del contrato.

Realizada la propuesta de adjudicación, la mesa de contratación procederá, en el mismo acto, a comprobar en el Registro Oficial de Licitadores y Empresas Clasificadas que la empresa está debidamente constituida, que el firmante de la proposición tiene poder bastante para formular la oferta, ostenta la solvencia económica, financiera y técnica o, en su caso la clasificación correspondiente y no está incurso en ninguna prohibición para contratar.

#### 14.7.- Adjudicación.

Firma 1 de 2	Carlos Gonzalo Roa Berodia	26/11/2018	TECNICO SECRETARIA
Firma 2 de 2	Verónica Samperio Mazorra	26/11/2018	ALCALDESA

Para descargar una copia de este documento consulte la siguiente página web

Código Seguro de Validación 54ae92330f144fe8985b9de82d44a949001

Url de validación <https://sede.pielagos.es/validador>







Ayuntamiento  
de Piélagos

Una vez aceptada la propuesta de la mesa por el órgano de contratación, el Servicio de Contratación requerirá, mediante comunicación electrónica, al licitador que haya presentado la mejor oferta para que, dentro del plazo de diez días hábiles desde la fecha del envío de la comunicación, aporte:

- La documentación justificativa de las circunstancias reflejadas en la declaración responsable, salvo que el empresario se encuentre inscrito en el Registro Oficial de Licitadores y Empresas Clasificadas.

- La documentación acreditativa de los criterios de desempate en su caso.

- La acreditación de haber constituido la garantía definitiva y, en su caso, la garantía complementaria.

- En su caso, la acreditación de haber solicitado la inscripción en el Registro Oficial de Licitadores y Empresas Clasificadas.

De no cumplimentarse adecuadamente el requerimiento en el plazo señalado, se entenderá que el licitador ha retirado su oferta. En tal supuesto, se procederá a recabar la misma documentación al licitador siguiente, por el orden en que hayan quedado clasificadas las ofertas.

El órgano de contratación adjudicará el contrato dentro de los cinco días hábiles siguientes a la recepción de la documentación. La resolución será motivada y se notificará al candidato y a los licitadores, siendo publicada en el perfil del contratante en el plazo de quince días.

La notificación y la publicidad deberán contener la información necesaria que permita a los interesados en el procedimiento de adjudicación interponer recurso

## AYUNTAMIENTO DE PIÉLAGOS

Avda. Luis de la Concha, 66 | Telf. 942 07 69 00 – Fax 942 07 69 01  
39470, Renedo de Piélagos (Cantabria) | [informacion@pielagos.es](mailto:informacion@pielagos.es)  
Nº de Reg. Entidades Locales 01 39 0529 | C.I.F. P-3905200-F

[www.pielagos.es](http://www.pielagos.es)

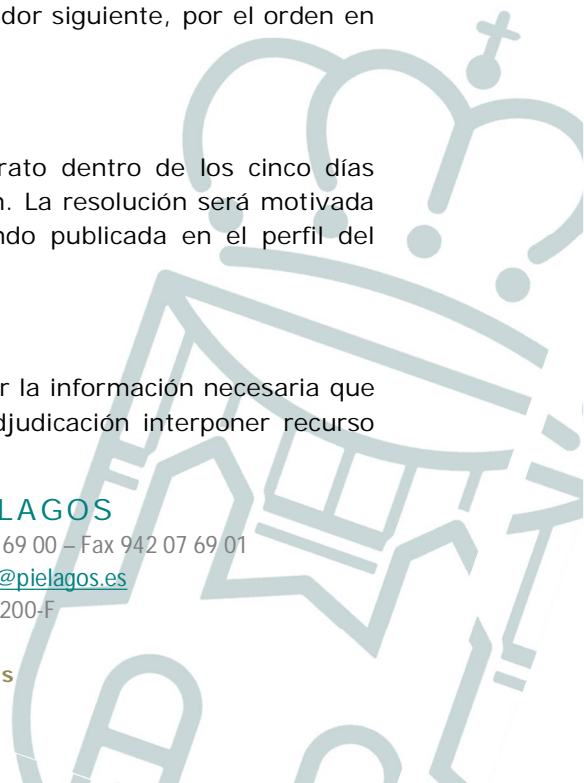

Firma 1 de 2	Carlos Gonzalo Roa Berodia	26/11/2018	TECNICO SECRETARIA
Firma 2 de 2	Verónica Samperio Mazorra	26/11/2018	ALCALDESA

Para descargar una copia de este documento consulte la siguiente página web

Código Seguro de Validación | 54ae92330f144fe8985b9de82d44a949001

Url de validación | <https://sede.pielagos.es/validador>



suficientemente fundado contra la decisión de adjudicación, y entre ella en todo caso deberá figurar la siguiente:

- Con respecto a los licitadores excluidos del procedimiento de adjudicación, los motivos por los que no se haya admitido su oferta, los motivos de la decisión de no equivalencia o de la decisión de que los servicios no se ajustan a los requisitos de rendimiento o a las exigencias funcionales; y un desglose de las valoraciones asignadas a los distintos licitadores, incluyendo al adjudicatario.

- En todo caso, el nombre del adjudicatario, las características y ventajas de la proposición del adjudicatario determinantes de que haya sido seleccionada la oferta de este con preferencia respecto de las que hayan presentado los restantes licitadores cuyas ofertas hayan sido admitidas.

La notificación se realizará por medios electrónicos de conformidad con lo establecido en la disposición adicional decimoquinta de la LCSP 2017 y en la misma se indicará el plazo en el que debe procederse a la formalización del contrato.

#### 14.8.- Formalización del contrato.

El contrato deberá formalizarse en documento administrativo que se ajustará con exactitud a las condiciones de la licitación, constituyendo dicho documento título suficiente para acceder a cualquier registro público. No obstante, el contratista podrá solicitar que el contrato se eleve a escritura pública, corriendo de su cargo los correspondientes gastos. En ningún caso se podrán incluir en el documento en que se formalice el contrato cláusulas que impliquen alteración de los términos de la adjudicación.

La formalización del contrato deberá efectuarse no más tarde de los quince días hábiles siguientes a aquel en que se realice la notificación de la adjudicación a los licitadores y candidatos.

Cuando por causas imputables al adjudicatario no se hubiese formalizado el contrato dentro del plazo indicado se le exigirá el importe del 3% del presupuesto

Firma 1 de 2 Carlos Gonzalo Roa Berodia 26/11/2018 TECNICO SECRETARIA  
Firma 2 de 2 Verónica Samperio Mazorra 26/11/2018 ALCALDESA

Para descargar una copia de este documento consulte la siguiente página web	
Código Seguro de Validación	54ae92330f144fe8985b9de82d44a949001
Url de validación	<a href="https://sede.pielagos.es/validador">https://sede.pielagos.es/validador</a>





Ayuntamiento  
de Piélagos

base de licitación, IVA excluido, en concepto de penalidad, que se hará efectivo en primer lugar contra la garantía definitiva, sin perjuicio de su consideración como causa de prohibición para contratar.

En tal caso, el contrato se adjudicará al siguiente licitador por el orden en que hubieran quedado clasificadas las ofertas, previa presentación de la documentación acreditativa del cumplimiento de los requisitos previos, en los plazos antes señalados.

Si las causas de la no formalización fueren imputables a la Administración, se indemnizará al contratista de los daños y perjuicios que la demora le pudiera ocasionar.

No podrá procederse a la ejecución del contrato con carácter previo a su formalización.

En tal caso, el contrato se adjudicará al siguiente licitador por el orden en que hubieran quedado clasificadas las ofertas, previa presentación de la documentación acreditativa del cumplimiento de los requisitos previos, en los plazos antes señalados.

La formalización del contrato junto con el correspondiente contrato se publicará en el Perfil del Contratante en un plazo no superior a quince días tras el perfeccionamiento del contrato en el perfil de contratante del órgano de contratación.

El anuncio de formalización contendrá la información recogida en el Anexo III de la LCSP 2017.

## AYUNTAMIENTO DE PIÉLAGOS

Avda. Luis de la Concha, 66 | Telf. 942 07 69 00 – Fax 942 07 69 01  
39470, Renedo de Piélagos (Cantabria) | [informacion@pielagos.es](mailto:informacion@pielagos.es)  
Nº de Reg. Entidades Locales 01 39 0529 | C.I.F. P-3905200-F

[www.pielagos.es](http://www.pielagos.es)



Firma 1 de 2	Carlos Gonzalo Roa Berodia	26/11/2018	TECNICO SECRETARIA
Firma 2 de 2	Verónica Samperio Mazorra	26/11/2018	ALCALDESA

Para descargar una copia de este documento consulte la siguiente página web

Código Seguro de Validación | 54ae92330f144fe8985b9de82d44a949001

Url de validación | <https://sede.pielagos.es/validador>



Podrán no publicarse determinados datos relativos a la celebración del contrato cuando se considere, justificándose debidamente en el expediente, que la divulgación de esa información puede obstaculizar la aplicación de una norma, resultar contraria al interés público o perjudicar intereses comerciales legítimos de empresas públicas o privadas o la competencia leal entre ellas, o cuando se trate de contratos declarados secretos o reservados o cuya ejecución deba ir acompañada de medidas de seguridad especiales conforme a la legislación vigente, o cuando lo exija la protección de los intereses esenciales de la seguridad del Estado y así se haya declarado de conformidad con lo previsto en la letra c) del apartado 2 del artículo 19 de la LCSP 2017.

En tal caso deberá recabarse la emisión de informe por el Consejo de Transparencia y Buen Gobierno a que se refiere la Ley 19/2013, de 9 de diciembre, de transparencia, acceso a la información pública y buen gobierno en los términos del artículo 154 de la LCSP 2017.

#### CLÁUSULA DECIMOQUINTA. Recepción y pago del precio

Atendiendo a la naturaleza de las obras, el pago se realizará por el sistema de retribución a tanto alzado, siendo abonado mensualmente en la misma proporción de obra ejecutada al mes de que corresponda. A estos efectos, el Ayuntamiento expedirá mensualmente, en los primeros diez días siguientes al mes que se correspondan, certificaciones que se identifiquen con la obra ejecutada, cuyos abonos tendrán la consideración de pagos a cuenta sujetos a las rectificaciones y variaciones que se produzcan en la medición final, y sin suponer en forma alguna aprobación y recepción de las obras que comprenden.

En el supuesto que el abono a cuenta de la primera certificación sea igual o superior al 90% del precio del contrato, incluidas, en su caso, las modificaciones aprobadas, al expediente habrá que acompañar la comunicación a la Intervención para su eventual asistencia a la recepción de la comprobación material de la inversión.

La Entidad Local tendrá la obligación de abonar el precio dentro de los treinta días siguientes a la fecha de aprobación de las certificaciones de obra, y si

Firma 1 de 2	Carlos Gonzalo Roa Berodia	26/11/2018	TECNICO SECRETARIA
Firma 2 de 2	Verónica Samperio Mazorra	26/11/2018	ALCALDESA

Para descargar una copia de este documento consulte la siguiente página web

Código Seguro de Validación 54ae92330f144fe8985b9de82d44a949001

Url de validación <https://sede.pielagos.es/validador>





Ayuntamiento  
de Piélagos

se demorase, deberá abonar al contratista, a partir del cumplimiento de dicho plazo de treinta días los intereses de demora y la indemnización por los costos de cobro en los términos previstos en la Ley 3/2004, de 29 de diciembre, por el que se establecen medidas de lucha contra la morosidad en las operaciones comerciales. Para que haya lugar al inicio del cómputo para el devengo de intereses, el contratista deberá haber cumplido la obligación de presentar la factura en el registro administrativo correspondiente en los términos establecidos en la normativa vigente sobre factura electrónica, en tiempo y forma, en el plazo de treinta días desde la fecha de entrega efectiva de las mercancías o la prestación del servicio. A los efectos anteriores, el Ayuntamiento deberá aprobar las certificaciones de obra dentro de los treinta días siguientes a la prestación del servicio.

El devengo de intereses no se iniciará hasta transcurridos treinta días desde la fecha de la correcta presentación de la factura, sin que la Administración haya aprobado la conformidad, si procede, y efectuado el correspondiente abono.

Si la demora en el pago fuese superior a cuatro meses, el contratista podrá proceder, en su caso, a la suspensión del cumplimiento del contrato, debiendo comunicar a la Administración, con un mes de antelación, tal circunstancia, a efectos del reconocimiento de los derechos que puedan derivarse de dicha suspensión, en los términos establecidos en esta Ley.

Si la demora de la Administración fuese superior a seis meses, el contratista tendrá derecho, asimismo, a resolver el contrato y al resarcimiento de los perjuicios que como consecuencia de ello se le originen.

Sin perjuicio de lo establecido en las normas tributarias y de la Seguridad Social, los abonos a cuenta que procedan por la ejecución del contrato solo podrán ser embargados en los siguientes supuestos:

a) Para el pago de los salarios devengados por el personal del contratista en la ejecución del contrato y de las cuotas sociales derivadas de los mismos.

## AYUNTAMIENTO DE PIÉLAGOS

Avda. Luis de la Concha, 66 | Telf. 942 07 69 00 – Fax 942 07 69 01  
39470, Renedo de Piélagos (Cantabria) | [informacion@pielagos.es](mailto:informacion@pielagos.es)  
Nº de Reg. Entidades Locales 01 39 0529 | C.I.F. P-3905200-F

[www.pielagos.es](http://www.pielagos.es)

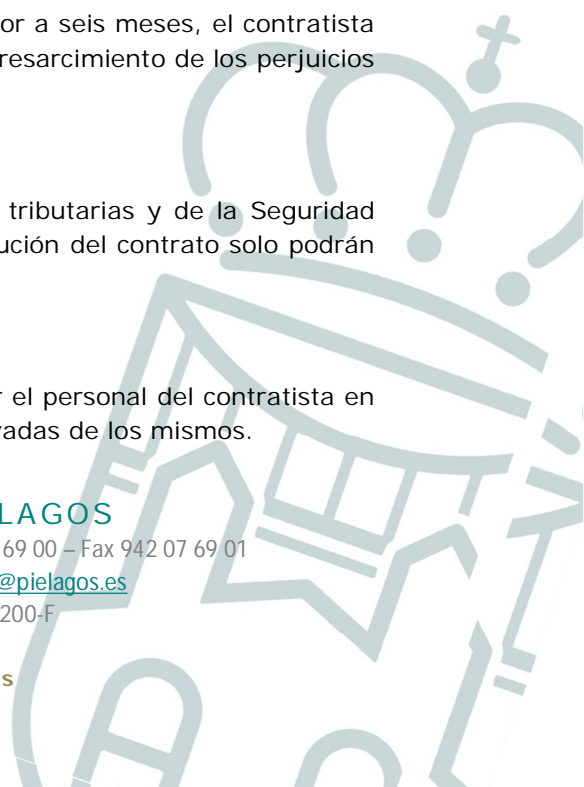

Firma 1 de 2	Carlos Gonzalo Roa Berodia	26/11/2018	TECNICO SECRETARIA
Firma 2 de 2	Verónica Samperio Mazorra	26/11/2018	ALCALDESA

Para descargar una copia de este documento consulte la siguiente página web

Código Seguro de Validación | 54ae92330f144fe8985b9de82d44a949001

Url de validación | <https://sede.pielagos.es/validador>



b) Para el pago de las obligaciones contraídas por el contratista con los subcontratistas y suministradores referidas a la ejecución del contrato.

Transcurrido el plazo de que dispone de la Administración para proceder al pago, el contratista podrá reclamar por escrito a la Administración contratante el cumplimiento de la obligación de pago y, en su caso, de los intereses de demora. Si, transcurrido el plazo de un mes, la Administración no hubiere contestado, se entenderá reconocido el vencimiento del plazo del pago y los interesados podrán formular recurso contencioso administrativo contra la inactividad de la Administración, pudiendo solicitar como medida cautelar el pago inmediato de la deuda.

Dentro del plazo de tres meses contados a partir de la recepción, el órgano de contratación deberá aprobar la certificación final de las obras ejecutadas, que será abonada al contratista a cuenta de la liquidación del contrato.

#### CLÁUSULA DECIMOSÉXTA. Obligaciones del contratista

16.1. Serán obligaciones de adjudicatario para la correcta prestación del servicio:

a).- Proceder a efectuar la comprobación del replanteo del proyecto en el plazo de quince días desde la fecha de aceptación de la formalización del contrato, así como la suscripción del Acta de Comprobación del Replanteo, en su caso.

b).- Depositar un aval de gestión de residuos de 320,33 €, que será devuelto una vez finalizada la obra de conformidad a lo establecido en la normativa vigente.

c).- Presentar el Plan de Seguridad y Salud en el plazo de una semana desde la fecha de aceptación de la formalización del contrato.

Firma 1 de 2 Carlos Gonzalo Roa Berodia 26/11/2018 TECNICO SECRETARIA  
Firma 2 de 2 Verónica Samperio Mazorra 26/11/2018 ALCALDESA

Para descargar una copia de este documento consulte la siguiente página web

Código Seguro de Validación 54ae92330f144fe8985b9de82d44a949001

Url de validación <https://sede.pielagos.es/validador>





Ayuntamiento  
de Piélagos

d).- Realizar un Programa de ejecución de los trabajos, validado por la Dirección de Obra y por el Coordinador de Seguridad y Salud, presentarlo en el Ayuntamiento y solicitar, ante los Organismos afectados y, en particular, ante la Demarcación de Carreteras del Estado en Cantabria y ante la Dirección General de Obras Públicas del Gobierno de Cantabria, las autorizaciones pertinentes, debiendo responder de los avales/fianzas y/o tasas derivados de las mismas a su cargo, sin coste adicional para el Ayuntamiento.

e).- Ejecutar las obras con estricta sujeción a las estipulaciones contenidas en el pliego de cláusulas administrativas particulares y al proyecto que sirve de base a la contrato y conforme a las instrucciones que en interpretación técnica de este diere al contratista la Dirección Facultativa de las obras, así como los plazos totales y parciales.

h).- Cumplir durante todo el periodo de ejecución del contrato las normas y condiciones fijadas en el convenio colectivo de aplicación, si bien, en todo caso, el adjudicatario estará obligado a cumplir las condiciones salariales de los trabajadores conforme al Convenio Colectivo sectorial de aplicación.

i).- Asumir todos los gastos que conlleve tanto la entrega como el transporte y confección, en su caso, de los materiales.

j).- Indemnizar los daños que sean causados a terceros o a la entidad local como consecuencia de la prestación del servicio.

k).- Facilitar el ejercicio de las funciones de control y fiscalización de los servicios que correspondan al Ayuntamiento.

l).- Poner en conocimiento del Ayuntamiento cualquier anomalía o incidencia en los servicios, que afecte a la buena marcha de los mismos.

## AYUNTAMIENTO DE PIÉLAGOS

Avda. Luis de la Concha, 66 | Telf. 942 07 69 00 – Fax 942 07 69 01  
39470, Renedo de Piélagos (Cantabria) | [informacion@pielagos.es](mailto:informacion@pielagos.es)  
Nº de Reg. Entidades Locales 01 39 0529 | C.I.F. P-3905200-F

[www.pielagos.es](http://www.pielagos.es)

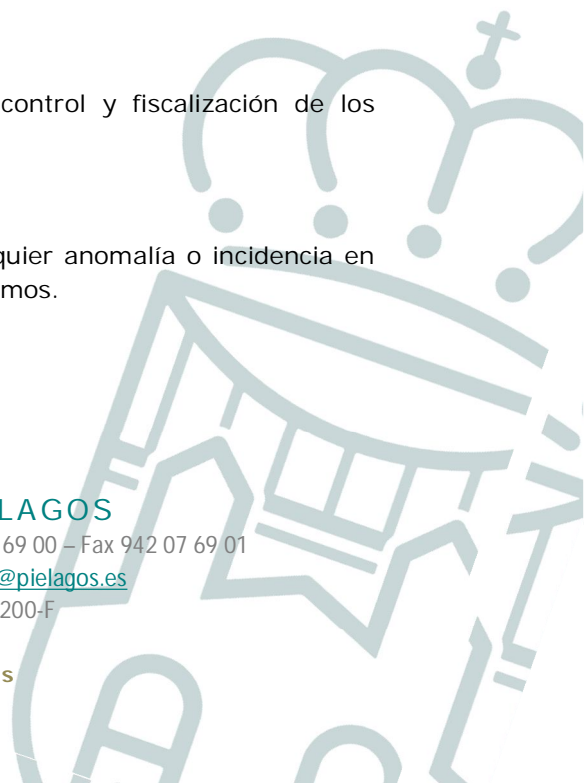

Firma 1 de 2	Carlos Gonzalo Roa Berodia	26/11/2018	TECNICO SECRETARIA
Firma 2 de 2	Verónica Samperio Mazorra	26/11/2018	ALCALDESA

Para descargar una copia de este documento consulte la siguiente página web

Código Seguro de Validación | 54ae92330f144fe8985b9de82d44a949001

Url de validación | <https://sede.pielagos.es/validador>



m).- Asumir las obligaciones frente a otras empresas subcontratistas, en su caso, sin que el Ayuntamiento asuma obligación alguna al respecto.

n).- Cumplir la legislación de protección de datos de carácter personal, en su calidad de encargados de tratamiento de datos personales.

o).- De conformidad con lo establecido en el artículo 4 de la Ley 19/2013, de 9 de diciembre, de transparencia, acceso a la información y buen gobierno, y con el artículo 6 de la Ley 1/2018, de 21 de marzo, de Transparencia de la Actividad Pública de Cantabria, el adjudicatario del contrato está obligado a suministrar a la Administración, previo requerimiento, toda la información necesaria para el cumplimiento de las obligaciones previstas en las citadas normas.

16.2. Obligaciones esenciales que pueden ser causa de resolución del contrato.

Tendrán la condición de obligaciones esenciales de ejecución del contrato, las siguientes:

a).- El incumplimiento de la propuesta del adjudicatario en todo aquello que haya sido objeto de valoración de acuerdo con los criterios de adjudicación establecidos para el contrato.

b).- Las obligaciones establecidas en el presente pliego de cláusulas administrativas particulares en relación con la subcontratación.

c).- Cumplir las condiciones esenciales del contrato relativas a la contratación de mujeres y parados de larga duración.

d).- El incumplimiento del pago de los salarios a los trabajadores y su retención de IRPF, así como el abono puntual de las cuotas correspondientes a la Seguridad Social.

Firma 1 de 2	Carlos Gonzalo Roa Berodía	26/11/2018	TECNICO SECRETARIA
Firma 2 de 2	Verónica Samperio Mazorra	26/11/2018	ALCALDESA

Para descargar una copia de este documento consulte la siguiente página web

Código Seguro de Validación 54ae92330f144fe8985b9de82d44a949001

Url de validación <https://sede.pielagos.es/validador>







Ayuntamiento  
de Piélagos

e).- El incumplimiento del plazo máximo de ejecución de la obra.

f).- El incumplimiento del plazo de entrega del Plan de Seguridad y Salud.

g).- El incumplimiento de la obligación de depositar el aval de gestión de residuos.

h).- El incumplimiento del deber de elaboración de un Programa de Ejecución de Trabajos.

Para controlar el cumplimiento de estas obligaciones contractuales esenciales, el adjudicatario debe presentar ante la unidad administrativa que ha tramitado el contrato, la siguiente información:

— Los documentos justificativos de los pagos salariales y a la Seguridad Social, así como de los realizados a los subcontratistas.

— Informe especificativo de las contrataciones nuevas que haya realizado.

El responsable municipal del contrato elaborará un informe sobre el cumplimiento de dicha justificación. En ese informe se hará también expresa referencia al cumplimiento de las obligaciones indicadas en esta cláusula en relación con el personal que gestiona el contrato.

## AYUNTAMIENTO DE PIÉLAGOS

Avda. Luis de la Concha, 66 | Telf. 942 07 69 00 – Fax 942 07 69 01  
39470, Renedo de Piélagos (Cantabria) | [informacion@pielagos.es](mailto:informacion@pielagos.es)  
Nº de Reg. Entidades Locales 01 39 0529 | C.I.F. P-3905200-F

[www.pielagos.es](http://www.pielagos.es)

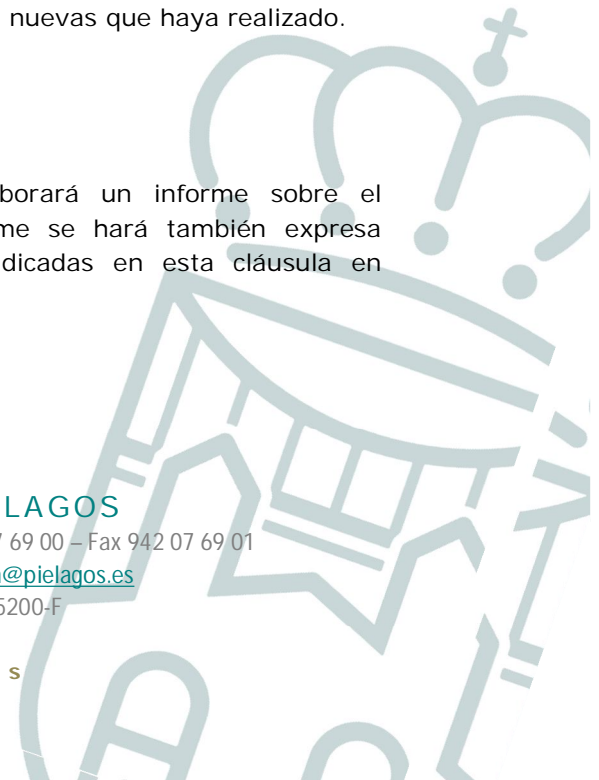

Firma 1 de 2	Carlos Gonzalo Roa Berodia	26/11/2018	TECNICO SECRETARIA
Firma 2 de 2	Verónica Samperio Mazorra	26/11/2018	ALCALDESA

Para descargar una copia de este documento consulte la siguiente página web

Código Seguro de Validación | 54ae92330f144fe8985b9de82d44a949001

Url de validación | <https://sede.pielagos.es/validador>



Sin dicho informe favorable no se dará curso al pago de la factura correspondiente y se iniciará de inmediato un expediente de penalización o de resolución del contrato, según proceda.

### 16.3.- Gastos exigibles al contratista.

Son de cuenta del contratista los gastos e impuestos, anuncios, ya sea en Boletines, Diarios Oficiales o en cualquier medio de comunicación, los de formalización del contrato en el supuesto de elevación a escritura pública, así como de cuantas licencias, autorizaciones y permisos que no dependan de esta Entidad Local y que procedan en orden a ejecutar correctamente el objeto del contrato.

Asimismo vendrá obligado a satisfacer todos los gastos que la empresa deba realizar para el cumplimiento del contrato, como son los generales, financieros, de seguros, transportes y desplazamientos, materiales, instalaciones, honorarios del personal a su cargo, de comprobación y ensayo, tasas y toda clase de tributos, el IVA, el impuesto que por la realización de la actividad pudiera corresponder y cualesquiera otros que pudieran derivarse de la ejecución del contrato durante la vigencia del mismo, sin que por tanto puedan ser éstos repercutidos como partida independiente.

### CLÁUSULA DECIMOSÉPTIMA. Subcontratación

El contratista podrá concertar con terceros la realización parcial de la prestación. La celebración de los subcontratos estará sometida al cumplimiento de los siguientes requisitos:

a) Los licitadores deberán indicar en la oferta la parte del contrato que tengan previsto subcontratar, señalando su importe, y el nombre o el perfil empresarial, definido por referencia a las condiciones de solvencia profesional o técnica, de los subcontratistas a los que se vaya a encomendar su realización.

b) El contratista debe comunicar por escrito, tras la adjudicación del contrato y, a más tardar, cuando inicie la ejecución de éste, al órgano de contratación, la intención de celebrar los subcontratos, señalando la parte de la prestación que se pretende subcontratar y la identidad, datos de contacto y representante o

Firma 2 de 2	Verónica Samperio Mazorra	26/11/2018	ALCALDESA
Firma 1 de 2	Carlos Gonzalo Roa Berodia	26/11/2018	TECNICO SECRETARIA

Para descargar una copia de este documento consulte la siguiente página web

Código Seguro de Validación 54ae92330f144fe8985b9de82d44a949001

Url de validación <https://sede.pielagos.es/validador>





Ayuntamiento  
de Piélagos

representantes legales del subcontratista, y justificando suficientemente la aptitud de este y acreditando que el mismo no se encuentra incurso en prohibición de contratar.

El contratista principal deberá notificar por escrito al órgano de contratación cualquier modificación que sufra esta información durante la ejecución del contrato principal, y toda la información necesaria sobre los nuevos subcontratistas.

En el caso que el subcontratista tuviera la clasificación adecuada para realizar la parte del contrato objeto de la subcontratación, la comunicación de esta circunstancia será suficiente para acreditar la aptitud del mismo.

La acreditación de la aptitud del subcontratista podrá realizarse inmediatamente después de la celebración del subcontrato si esta es necesaria para atender a una situación de emergencia o que exija la adopción de medidas urgentes y así se justifica suficientemente.

Los subcontratos que no se ajusten a lo indicado en la oferta, por celebrarse con empresarios distintos de los indicados nominativamente en la misma o por referirse a partes de la prestación diferentes a las señaladas en ella, no podrán celebrarse hasta que transcurran veinte días desde que se hubiese cursado la notificación y aportado las justificaciones sobre su capacidad y ausencia de prohibición para contratar, salvo que con anterioridad hubiesen sido autorizados expresamente, siempre que la Entidad Local Administración no hubiese notificado dentro de este plazo su oposición a los mismos. Este régimen será igualmente aplicable si los subcontratistas hubiesen sido identificados en la oferta mediante la descripción de su perfil profesional.

Bajo la responsabilidad del contratista, los subcontratos podrán concluirse sin necesidad de dejar transcurrir el plazo de veinte días si su celebración es necesaria para atender a una situación de emergencia o que exija la adopción de medidas urgentes y así se justifica suficientemente.

## AYUNTAMIENTO DE PIÉLAGOS

Avda. Luis de la Concha, 66 | Telf. 942 07 69 00 – Fax 942 07 69 01  
39470, Renedo de Piélagos (Cantabria) | [informacion@pielagos.es](mailto:informacion@pielagos.es)  
Nº de Reg. Entidades Locales 01 39 0529 | C.I.F. P-3905200-F

[www.pielagos.es](http://www.pielagos.es)

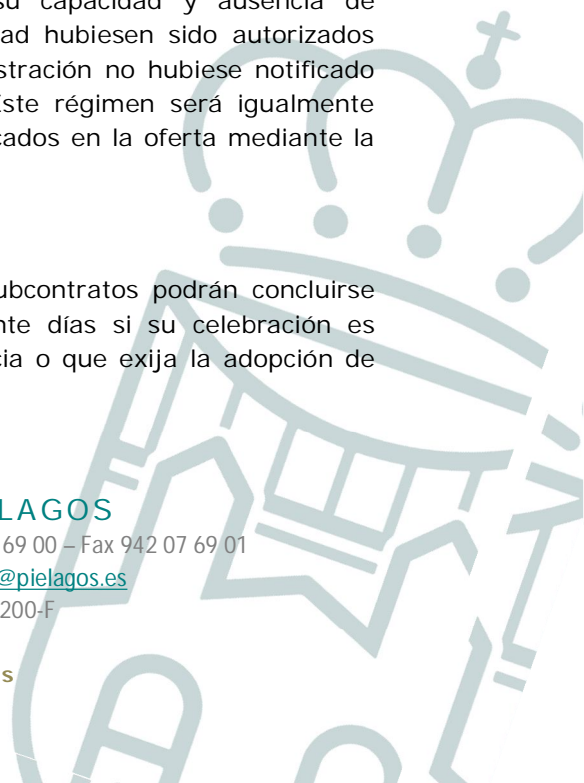

Firma 1 de 2	Carlos Gonzalo Roa Berodia	26/11/2018	TECNICO SECRETARIA
Firma 2 de 2	Verónica Samperio Mazorra	26/11/2018	ALCALDESA

Para descargar una copia de este documento consulte la siguiente página web

Código Seguro de Validación | 54ae92330f144fe8985b9de82d44a949001

Url de validación | <https://sede.pielagos.es/validador>



La infracción de tales condiciones para proceder a la subcontratación, así como la falta de acreditación de la aptitud del subcontratista o de las circunstancias determinantes de la situación de emergencia o de las que hacen urgente la subcontratación, tendrá, entre otras previstas en LCSP, y en función de la repercusión en la ejecución del contrato, alguna de las siguientes consecuencias:

La imposición al contratista de una penalidad de hasta un 50 por 100 del importe del subcontrato.

b) La resolución del contrato, siempre y cuando se cumplan los requisitos establecidos en el segundo párrafo de la letra f) del apartado 1 del artículo 211 de la LCSP 2017.

Los subcontratistas quedarán obligados solo ante el contratista principal que asumirá, por tanto, la total responsabilidad de la ejecución del contrato frente a la Administración, con arreglo estricto a los pliegos de cláusulas administrativas particulares y a los términos del contrato, incluido el cumplimiento de las obligaciones en materia medioambiental, social o laboral.

El conocimiento que tenga la Administración de los subcontratos celebrados en virtud de las comunicaciones que el contratista deba realizar, o la autorización que otorgue en los contratos de carácter secreto o reservado, o en aquellos cuya ejecución deba ir acompañada de medidas de seguridad especiales, no alterarán la responsabilidad exclusiva del contratista principal.

En ningún caso podrá concertarse por el contratista la ejecución parcial del contrato con personas inhabilitadas para contratar de acuerdo con el ordenamiento jurídico o comprendidas en alguno de los supuestos del artículo 71 de la LCSP 2017.

El contratista deberá informar a los representantes de los trabajadores de la subcontratación, de acuerdo con la legislación laboral.

Firma 1 de 2	Carlos Gonzalo Roa Berodia	26/11/2018	TECNICO SECRETARIA
Firma 2 de 2	Verónica Samperio Mazorra	26/11/2018	ALCALDESA

Para descargar una copia de este documento consulte la siguiente página web	
Código Seguro de Validación	54ae92330f144fe8985b9de82d44a949001
Url de validación	<a href="https://sede.pielagos.es/validador">https://sede.pielagos.es/validador</a>





Ayuntamiento  
de Piélagos

Los subcontratistas no tendrán en ningún caso acción directa frente a la Entidad Local contratante por las obligaciones contraídas con ellos por el contratista como consecuencia de la ejecución del contrato principal y de los subcontratos.

El contratista estará obligado a abonar a los subcontratistas el precio pactado en los plazos fijados por la Ley 3/2004, de 29 de diciembre, por el que se establecen medidas de lucha contra la morosidad en las operaciones comerciales, y se computarán desde la fecha en que tiene lugar la aceptación o verificación de los bienes o servicios por el contratista principal, siempre que el subcontratista o el suministrador hayan presentado la factura en los plazos legalmente establecidos.

El Ayuntamiento podrá comprobar el estricto cumplimiento de los pagos que los contratistas adjudicatarios del contrato hayan de hacer a los subcontratistas. Para ello, el contratista deberá remitir al Ayuntamiento las condiciones de la subcontratación, así como el justificante del cumplimiento de los pagos. Estas obligaciones serán consideradas como condiciones especiales de ejecución, cuyo incumplimiento, además de las consecuencias previstas en el Ordenamiento Jurídico, permitirá la imposición de penalidades, respondiendo la garantía definitiva de las penalidades que se impongan por este motivo.

#### CLÁUSULA DECIMOCTAVA. Cesión del Contrato

Los derechos y obligaciones dimanantes del contrato podrán ser cedidos por el contratista a un tercero siempre que las cualidades técnicas o personales del cedente no hayan sido razón determinante de la adjudicación del contrato, y de la cesión no resulte una restricción efectiva de la competencia en el mercado.

El órgano de contratación ha de autorizar, de forma previa y expresa, la cesión. Dicha autorización se otorgará siempre que se den los requisitos que se señalan:

#### AYUNTAMIENTO DE PIÉLAGOS

Avda. Luis de la Concha, 66 | Telf. 942 07 69 00 – Fax 942 07 69 01  
39470, Renedo de Piélagos (Cantabria) | [informacion@pielagos.es](mailto:informacion@pielagos.es)  
Nº de Reg. Entidades Locales 01 39 0529 | C.I.F. P-3905200-F

[www.pielagos.es](http://www.pielagos.es)

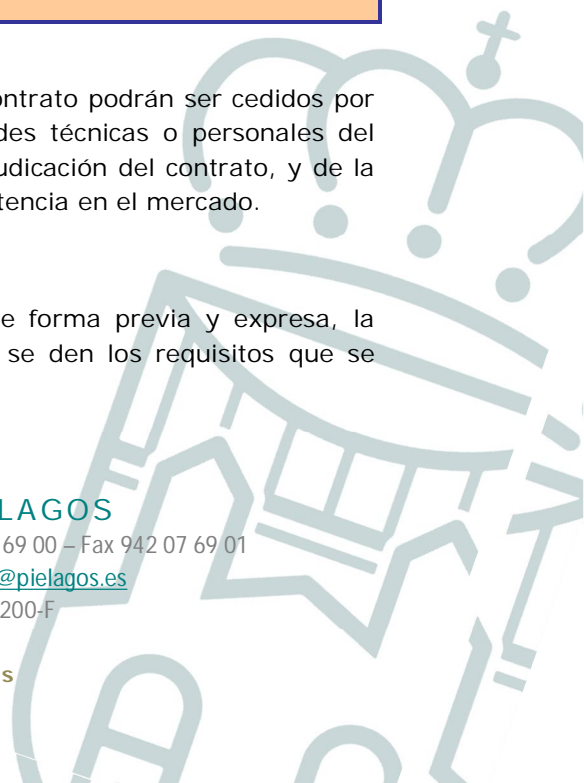

Firma 1 de 2 Carlos Gonzalo Roa Berodia 26/11/2018 TECNICO SECRETARIA  
Firma 2 de 2 Verónica Samperio Mazorra 26/11/2018 ALCALDESA

Para descargar una copia de este documento consulte la siguiente página web

Código Seguro de Validación 54ae92330f144fe8985b9de82d44a949001

Url de validación <https://sede.pielagos.es/validador>



a).- Que el órgano de contratación autorice, de forma previa y expresa, la cesión.

b).- Que el cedente tenga ejecutado al menos un 20 por 100 del importe del contrato. No será de aplicación este requisito si la cesión se produce encontrándose el contratista en concurso aunque se haya abierto la fase de liquidación, o ha puesto en conocimiento del juzgado competente para la declaración del concurso que ha iniciado negociaciones para alcanzar un acuerdo de refinanciación, o para obtener adhesiones a una propuesta anticipada de convenio, en los términos previstos en la legislación concursal.

c).- Que el cesionario tenga capacidad para contratar con la Administración y la solvencia que resulte exigible en función de la fase de ejecución del contrato, debiendo estar debidamente clasificado si tal requisito ha sido exigido al cedente, y no estar incurso en una causa de prohibición de contratar.

d).- Que la cesión se formalice, entre el adjudicatario y el cesionario, en escritura pública.

El plazo para la notificación de la resolución sobre la solicitud de autorización será de dos meses, transcurrido el cual deberá entenderse otorgada por silencio administrativo.

En todo caso, el cesionario quedará subrogado en todos los derechos y obligaciones que corresponden al cedente.

**CLÁUSULA DECIMONOVENA. Modificaciones Contractuales**

Respecto de las modificaciones contractuales se estará a los supuestos previstos en el artículo 205 y 242 de la Ley 9/2017, de 8 de noviembre, de Contratos del Sector Público. En tales casos, las modificaciones acordadas por el órgano de contratación serán obligatorias para los contratistas cuando impliquen, aislada o conjuntamente, una alteración en su cuantía que no exceda del 20 por ciento del precio inicial del contrato, IVA excluido.

Firma 1 de 2 Carlos Gonzalo Roa Berodia 26/11/2018 TECNICO SECRETARIA  
Firma 2 de 2 Verónica Samperio Mazorra 26/11/2018 ALCALDESA

Para descargar una copia de este documento consulte la siguiente página web	
Código Seguro de Validación	54ae92330f144fe8985b9de82d44a949001
Url de validación	<a href="https://sede.pielagos.es/validador">https://sede.pielagos.es/validador</a>





Los supuestos que eventualmente podrían justificar una modificación del contrato son los siguientes:

- a) Cuando deviniera necesario la ejecución de obras adicionales a las inicialmente contratadas, siempre y cuando se den los dos requisitos previstos en el artículo 205.2.a).1º y 2º de la LCSP.
- b) Cuando la necesidad de modificar un contrato vigente se derive de circunstancias sobrevenidas y que fueran imprevisibles en el momento en que tuvo lugar la licitación del contrato, siempre y cuando se cumplan las tres condiciones previstas en el artículo 205.2.b).1º, 2º y 3º de la LCSP.

Las modificaciones del contrato deberán publicarse en todo caso un anuncio de modificación en el perfil de contratante del órgano de contratación en el plazo de 5 días desde la aprobación de la misma.

### CLÁUSULA VIGESIMA. Penalidades por Incumplimiento

#### 20.1 Penalidades por demora.

El incumplimiento por parte del adjudicatario del plazo de ejecución del contrato, de la prestación objeto del contrato y el incumplimiento de los compromisos o de las condiciones especiales de ejecución del contrato que se hubiesen establecido dará lugar a resolución o la imposición de las penalidades.

Cuando el contratista, por causas imputables al mismo, hubiere incurrido en demora respecto al cumplimiento del plazo total o incumplido parcialmente la ejecución del contrato, la Entidad Local podrá optar, atendidas las circunstancias

### AYUNTAMIENTO DE PIÉLAGOS

Avda. Luis de la Concha, 66 | Telf. 942 07 69 00 – Fax 942 07 69 01  
 39470, Renedo de Piélagos (Cantabria) | [informacion@pielagos.es](mailto:informacion@pielagos.es)  
 Nº de Reg. Entidades Locales 01 39 0529 | C.I.F. P-3905200-F

[www.pielagos.es](http://www.pielagos.es)

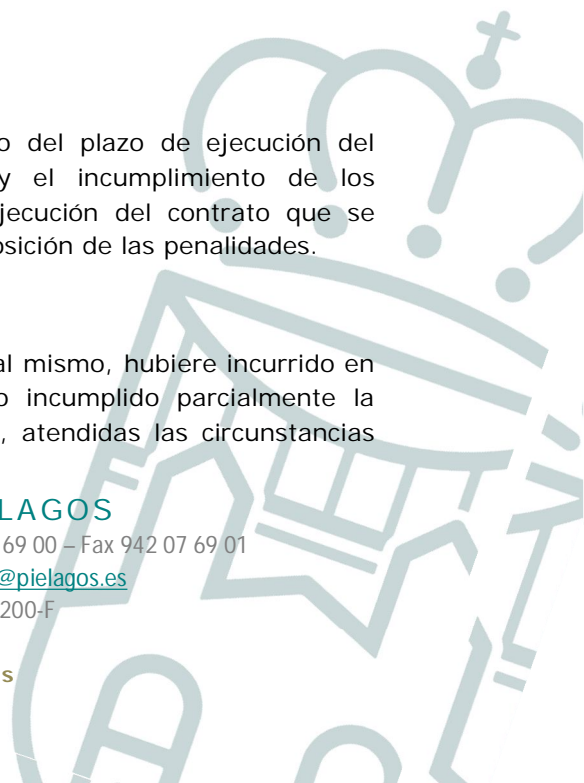

Firma 2 de 2	Verónica Samperio Mazorra	26/11/2018	ALCALDESA
Firma 1 de 2	Carlos Gonzalo Roa Berodia	26/11/2018	TECNICO SECRETARIA

Para descargar una copia de este documento consulte la siguiente página web

Código Seguro de Validación | 54ae92330f144fe8985b9de82d44a949001

Url de validación | <https://sede.pielagos.es/validador>



del caso, por su resolución o por la imposición de las penalidades diarias en la proporción de 0,60 euros por cada 1.000 euros del precio del contrato, IVA excluido.

La constitución en mora del contratista no precisará intimación previa por parte de la Administración.

Cada vez que las penalidades por demora alcancen un múltiplo del 5% del precio del contrato, el órgano de contratación estará facultado para proceder a la resolución del mismo o acordar la continuidad de su ejecución con imposición de nuevas penalidades.

Cuando el contratista, por causas imputables al mismo, hubiere incumplido la ejecución parcial de las prestaciones definidas en el contrato, la Administración podrá optar, indistintamente, por su resolución o por la imposición de las penalidades establecidas anteriormente.

20.2 Penalidades por incumplimiento o cumplimiento defectuoso de la prestación

Se considera muy grave el incumplimiento por parte del adjudicatario de las condiciones especiales de ejecución establecidas en la cláusula 11 de este pliego de cláusulas particulares.

Estos incumplimientos serán causa de resolución del contrato, salvo que se considere que la actuación es aislada y susceptible de reconducción, y que la resolución del contrato no resulta conveniente para el interés del suministro en cuestión, en cuyo caso se sustituirá por la penalización correspondiente.

Estos incumplimientos contractuales muy graves conllevarán la imposición de las penalidades coercitivas de 5% del precio de adjudicación IVA excluido.

El incumplimiento por parte del contratista de las obligaciones establecidas en la cláusula 17 en materia de subcontratación, conllevará una penalización del

Firma 1 de 2 Carlos Gonzalo Roa Berodia 26/11/2018 TECNICO SECRETARIA  
Firma 2 de 2 Verónica Samperio Mazorra 26/11/2018 ALCALDESA

Para descargar una copia de este documento consulte la siguiente página web	
Código Seguro de Validación	54ae92330f144fe8985b9de82d44a949001
Url de validación	<a href="https://sede.pielagos.es/validador">https://sede.pielagos.es/validador</a>







**Ayuntamiento  
de Piélagos**

8% del importe de lo subcontratado, siendo su reiteración causa de resolución del contrato.

El incumplimiento por parte del adjudicatario de cualquier otra de sus obligaciones contractuales o su cumplimiento defectuoso, conllevará igualmente una multa coercitiva de entre el 1 Y 3 % del precio del contrato, en función de su mayor o menor gravedad y reincidencia.

El incumplimiento del plazo de entrega del Plan de Seguridad y Salud, así como de la obligación del depósito del aval de gestión de residuos y de la realización del Programa de Ejecución de los Trabajos dará lugar a la imposición de una penalización de 1.000 euros por cada día de retraso.

Las penalizaciones que se impongan al adjudicatario son independientes de la obligación del contratista de indemnizar por los daños y perjuicios que su incumplimiento ocasione al Ayuntamiento o a terceros con derecho a repetir contra el Ayuntamiento.

En el caso de incumplimientos por parte del adjudicatario de aspectos de su oferta, la indemnización que se exigirá al contratista incorporará la diferencia que en su caso haya existido entre su oferta y la del siguiente contratista al que se hubiese adjudicado el contrato sin tener en cuenta el criterio que no ha cumplido el adjudicatario.

### 20.3 Imposición de penalidades.

Para la imposición de estas penalizaciones e indemnizaciones por incumplimientos contractuales se seguirá un expediente contradictorio sumario, en el que se concederá al contratista un plazo de alegaciones de 5 días naturales tras formularse la denuncia. Dichas alegaciones y el expediente de penalización será resuelto, previo informe del responsable municipal del servicio e informe jurídico,

## AYUNTAMIENTO DE PIÉLAGOS

Avda. Luis de la Concha, 66 | Telf. 942 07 69 00 – Fax 942 07 69 01  
39470, Renedo de Piélagos (Cantabria) | [informacion@pielagos.es](mailto:informacion@pielagos.es)  
Nº de Reg. Entidades Locales 01 39 0529 | C.I.F. P-3905200-F

[www.pielagos.es](http://www.pielagos.es)

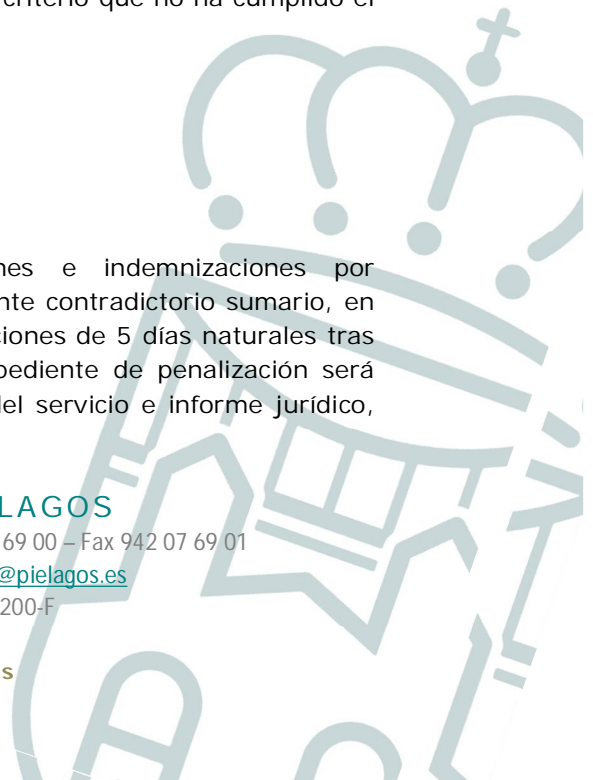

Firma 1 de 2	Carlos Gonzalo Roa Berodia	26/11/2018	TECNICO SECRETARIA
Firma 2 de 2	Verónica Samperio Mazorra	26/11/2018	ALCALDESA

Para descargar una copia de este documento consulte la siguiente página web

Código Seguro de Validación | 54ae92330f144fe8985b9de82d44a949001

Url de validación | <https://sede.pielagos.es/validador>



por el Sr. Alcalde o Concejales en quien delegue, resolución que pondrá fin a la vía administrativa.

El inicio del expediente para la imposición de estas penalidades por el Ayuntamiento se realizará en el momento en que tenga conocimiento por escrito de los hechos. No obstante, si se estima que el incumplimiento no va a afectar a la ejecución material de los trabajos de manera grave o que el inicio del expediente de penalización puede perjudicar más a la marcha de la ejecución del contrato que beneficiarla, podrá iniciarse dicho expediente en cualquier momento anterior a la terminación del plazo de garantía del contrato.

Las penalidades e indemnizaciones impuestas serán inmediatamente ejecutivas y se harán efectivas mediante deducción de los pagos correspondientes que el Ayuntamiento tenga pendientes de abonar al contratista. Si ya no existiesen cantidades pendientes de pago, se podrán hacer efectivas contra la garantía definitiva y si ésta no alcanzase el montante de la penalización, se podrá reclamar por la vía administrativa de apremio por considerarse ingreso de derecho público.

**CLÁUSULA VIGESIMOPRIMERA. Responsabilidad del contratista por daños y perjuicios.**

Será obligación del contratista indemnizar todos los daños y perjuicios que se causen a terceros como consecuencia de las operaciones que requiera la ejecución del contrato.

Cuando tales daños y perjuicios hayan sido ocasionados como consecuencia inmediata y directa de una orden de la Entidad Local, será esta responsable dentro de los límites señalados en las Leyes.

Los terceros podrán requerir previamente, dentro del año siguiente a la producción del hecho, al órgano de contratación para que éste, oído el contratista, informe sobre a cuál de las partes contratantes corresponde la responsabilidad de los daños. El ejercicio de esta facultad interrumpe el plazo de prescripción de la acción.

Firma 1 de 2 Carlos Gonzalo Roa Berodia 26/11/2018 TECNICO SECRETARIA  
Firma 2 de 2 Verónica Samperio Mazorra 26/11/2018 ALCALDESA

Para descargar una copia de este documento consulte la siguiente página web	
Código Seguro de Validación	54ae92330f144fe8985b9de82d44a949001
Url de validación	<a href="https://sede.pielagos.es/validador">https://sede.pielagos.es/validador</a>





**Ayuntamiento  
de Piélagos**

La reclamación de aquellos se formulará, en todo caso, conforme al procedimiento establecido en la legislación aplicable a cada supuesto.

En casos de fuerza mayor y siempre que no exista actuación imprudente por parte del contratista, este tendrá derecho a una indemnización por los daños y perjuicios, que se le hubieren producido en la ejecución del contrato.

**CLÁUSULA VIGESIMOSEGUNDA. Resolución del Contrato**

La resolución del contrato tendrá lugar en los supuestos que se señalan en este Pliego y en los fijados en los artículos 211 y 245 de la Ley 9/2017, de 8 de noviembre, de Contratos del Sector Público, y se acordará por el órgano de contratación, de oficio o a instancia del contratista.

Además el contrato podrá ser resuelto por el órgano de contratación cuando se produzca incumplimiento del plazo total o de los plazos parciales fijados para la ejecución del contrato que haga presumiblemente razonable la imposibilidad de cumplir el plazo total, siempre que el órgano de contratación no opte por la imposición de las penalidades.

Asimismo serán causas de resolución del contrato al amparo del artículo 211 f) de la Ley 9/2017, de 8 de noviembre, de Contratos del Sector Público las establecidas como obligaciones esenciales por el órgano de contratación.

Cuando el contrato se resuelva por culpa del contratista, se incautará la garantía definitiva, sin perjuicio de la indemnización por los daños y perjuicios originados a la Administración, en lo que excedan del importe de la garantía.

**AYUNTAMIENTO DE PIÉLAGOS**

Avda. Luis de la Concha, 66 | Telf. 942 07 69 00 – Fax 942 07 69 01  
39470, Renedo de Piélagos (Cantabria) | [informacion@pielagos.es](mailto:informacion@pielagos.es)  
Nº de Reg. Entidades Locales 01 39 0529 | C.I.F. P-3905200-F

[www.pielagos.es](http://www.pielagos.es)

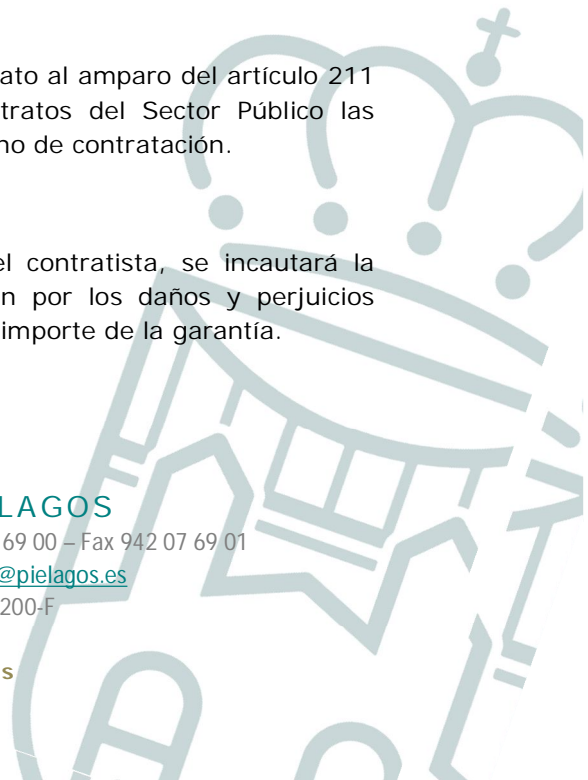

Firma 1 de 2 Carlos Gonzalo Roa Berodia 26/11/2018 TECNICO SECRETARIA  
Firma 2 de 2 Verónica Samperio Mazorra 26/11/2018 ALCALDESA

Para descargar una copia de este documento consulte la siguiente página web

Código Seguro de Validación 54ae92330f144fe8985b9de82d44a949001

Url de validación <https://sede.pielagos.es/validador>



## CLÁUSULA VIGÉSIMOTERCERA. Confidencialidad y tratamiento de datos

### 23.1 Confidencialidad.

La empresa adjudicataria (como encargada del tratamiento de datos) y su personal en cumplimiento de los principios de integridad y confidencialidad deben tratar los datos personales a los que tengan acceso de forma que garanticen una seguridad adecuada incluida la protección contra el tratamiento no autorizado o ilícito y contra su pérdida, destrucción o daño accidental, mediante la aplicación de medidas técnicas u organizativas apropiadas de conformidad con lo establecido en la Ley Orgánica de Protección de Datos de Carácter Personal y en el Reglamento 2016/679 relativo a la protección de las personas físicas en lo que respecta al tratamiento de datos personales y a la libre circulación de estos datos (Reglamento general de protección de datos).

En el supuesto de que para la realización del objeto del contrato se requiera el acceso y tratamiento de datos e información de carácter personal, recomendamos celebrar un contrato de encargo que vincule al encargado (contratista) respecto del responsable (Ayuntamiento) y establezca el objeto, la duración, la naturaleza y la finalidad del tratamiento, el tipo de datos personales y categorías de interesados y las obligaciones y derechos del responsable; en cumplimiento de lo establecido en el artículo 28 del Reglamento general de Protección de datos.

Esta obligación es complementaria de los deberes de secreto profesional y subsistirá aunque haya finalizado el contrato con el responsable del tratamiento de los datos (Ayuntamiento).

### 23.2 Tratamiento de Datos.

En cumplimiento de lo dispuesto en la Ley Orgánica de Protección de Datos de Carácter Personal y en el Reglamento general de protección de datos, los licitadores quedan informados de que los datos de carácter personales que, en su caso, sean recogidos a través de la presentación de su oferta y demás documentación necesaria para proceder a la contratación serán tratados por este Ayuntamiento con la finalidad de garantizar el adecuado mantenimiento, cumplimiento y control del desarrollo del contrato.

Firma 1 de 2	Carlos Gonzalo Roa Berodia	26/11/2018	TECNICO SECRETARIA
Firma 2 de 2	Verónica Samperio Mazorra	26/11/2018	ALCALDESA

Para descargar una copia de este documento consulte la siguiente página web

Código Seguro de Validación 54ae92330f144fe8985b9de82d44a949001

Url de validación <https://sede.pielagos.es/validador>





**CLÁUSULA VIGÉSIMOCUARTA. Régimen Jurídico del Contrato**

Este contrato tiene carácter administrativo y su preparación, adjudicación, efectos y extinción se regirá por lo establecido en este Pliego, y para lo no previsto en él, será de aplicación la Ley 9/2017, de 8 de noviembre, de Contratos del Sector Público, por la que se transponen al ordenamiento jurídico español las Directivas del Parlamento Europeo y del Consejo 2014/23/UE y 2014/24/UE, de 26 de febrero de 2014, el Real Decreto 817/2009, de 8 de mayo, por el que se desarrolla parcialmente la Ley 30/2007, de 30 de octubre, de Contratos del Sector Público, y el Real Decreto 1098/2001, de 12 de octubre, por el que se aprueba el Reglamento General de la Ley de Contratos de las Administraciones Públicas y esté vigente tras la entrada en vigor del Real Decreto 817/2009; supletoriamente se aplicarán las restantes normas de derecho administrativo y, en su defecto, las normas de derecho privado.

Las partes quedan sometidas expresamente a lo establecido en el presente pliego y sus anexos, y en el pliego de prescripciones técnicas particulares, que revestirán carácter contractual.

El contrato se ajustará al contenido del presente pliego, cuyas cláusulas se entenderán parte integrante de aquél.

En caso de discrepancia entre el presente pliego y el resto de documentación que reviste carácter contractual, prevalecerá el presente pliego.

El Orden Jurisdiccional Contencioso-Administrativo será el competente para resolver las controversias que surjan entre las partes en el presente contrato de conformidad con lo dispuesto en el artículo 27.1 Ley 9/2017, de 8 de noviembre, de Contratos del Sector Público.

**AYUNTAMIENTO DE PIÉLAGOS**

Avda. Luis de la Concha, 66 | Telf. 942 07 69 00 – Fax 942 07 69 01  
39470, Renedo de Piélagos (Cantabria) | [informacion@pielagos.es](mailto:informacion@pielagos.es)  
Nº de Reg. Entidades Locales 01 39 0529 | C.I.F. P-3905200-F

[www.pielagos.es](http://www.pielagos.es)

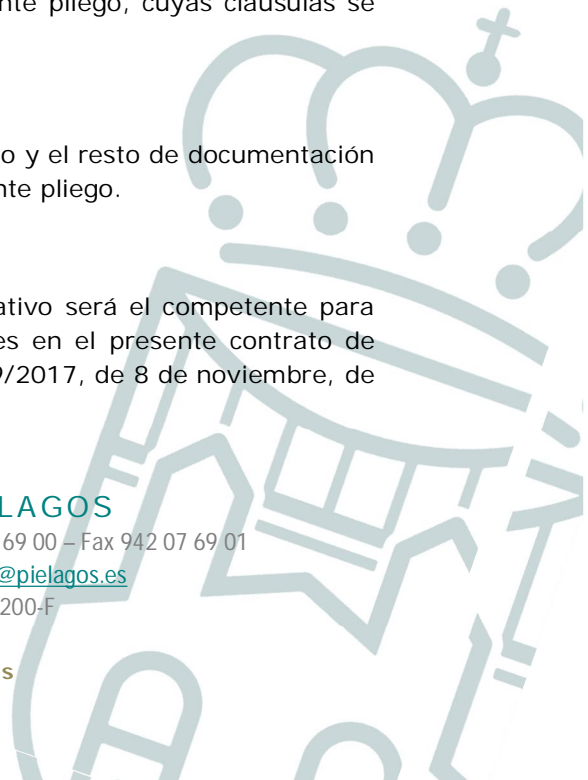

Firma 2 de 2 | Verónica Samperio Mazorra | 26/11/2018 | ALCALDESA  
Firma 1 de 2 | Carlos Gonzalo Roa Berodia | 26/11/2018 | TECNICO SECRETARIA

Para descargar una copia de este documento consulte la siguiente página web

Código Seguro de Validación | 54ae92330f144fe8985b9de82d44a949001

Url de validación | <https://sede.pielagos.es/validador>



## ANEXO I: MODELO DE DECLARACIÓN RESPONSABLE

\_\_\_\_\_, con domicilio a efectos de notificaciones en \_\_\_\_\_, \_\_\_\_\_, n.º \_\_\_\_\_, con NIF n.º \_\_\_\_\_, en representación de la Entidad \_\_\_\_\_, con NIF n.º \_\_\_\_\_, a efectos de su participación en la licitación \_\_\_\_\_, ante \_\_\_\_\_.

### DECLARA BAJO SU RESPONSABILIDAD:

PRIMERO. Que se dispone a participar en la contratación de la obra denominada "Modificado del Proyecto Técnico para la Instalación de Tubería de Abastecimiento para Mallado entre Renedo y Vioño".

SEGUNDO. Que cumple con todos los requisitos previos exigidos por el apartado primero del artículo 140 de la Ley 9/2017, de 8 de noviembre, de Contratos del Sector Público, por la que se transponen al ordenamiento jurídico español las Directivas del Parlamento Europeo y del Consejo 2014/23/UE y 2014/24/UE, de 26 de febrero de 2014 para ser adjudicatario del contrato de suministros, en concreto:

- Que posee personalidad jurídica y, en su caso, representación.
- Que, en su caso, cuenta con los requisitos de solvencia económica, financiera y técnica o profesional.
- Que no está incurso en una prohibición para contratar de las recogidas en el artículo 71 de la Ley 9/2017, de 8 de noviembre, de Contratos del Sector Público y se halla al corriente del cumplimiento de sus obligaciones tributarias y con la Seguridad Social impuestas por las disposiciones vigentes.

Firma 1 de 2	Carlos Gonzalo Roa Berodia	26/11/2018	TECNICO SECRETARIA
Firma 2 de 2	Verónica Samperio Mazorra	26/11/2018	ALCALDESA

Para descargar una copia de este documento consulte la siguiente página web	
Código Seguro de Validación	54ae92330f144fe8985b9de82d44a949001
Url de validación	<a href="https://sede.pielagos.es/validador">https://sede.pielagos.es/validador</a>





Ayuntamiento  
de Piélagos

- Que se somete a la Jurisdicción de los Juzgados y Tribunales españoles de cualquier orden, para todas las incidencias que de modo directo o indirecto pudieran surgir del contrato, con renuncia, en su caso, al fuero jurisdiccional extranjero que pudiera corresponder al licitador. [Solo en caso de empresas extranjeras].

- Que la dirección de correo electrónico en que efectuar notificaciones es ..

TERCERO. Que se compromete a acreditar la posesión y validez de los documentos a que se hace referencia en el apartado segundo de esta declaración, en caso de que sea propuesto como adjudicatario del contrato o en cualquier momento en que sea requerido para ello.

Y para que conste, firmo la presente declaración.

DOCUMENTO FIRMADO ELECTRÓNICAMENTE

### ANEXO II.- DECLARACIÓN DE INSCRIPCIÓN EN ROLECE

\_\_\_\_\_, con domicilio a efectos de notificaciones en \_\_\_\_\_, \_\_\_\_\_, n.º \_\_\_\_\_, con NIF n.º \_\_\_\_\_, en representación de la Entidad \_\_\_\_\_, con NIF n.º \_\_\_\_\_, a efectos de su participación en la licitación \_\_\_\_\_, ante \_\_\_\_\_

DECLARA BAJO SU RESPONSABILIDAD:

Opción 1.- Que ha solicitado la inscripción en el Registro Oficial de Licitadores y Empresas Clasificadas, encontrándose en tramitación.

### AYUNTAMIENTO DE PIÉLAGOS

Avda. Luis de la Concha, 66 | Telf. 942 07 69 00 – Fax 942 07 69 01  
39470, Renedo de Piélagos (Cantabria) | [informacion@pielagos.es](mailto:informacion@pielagos.es)  
Nº de Reg. Entidades Locales 01 39 0529 | C.I.F. P-3905200-F

[www.pielagos.es](http://www.pielagos.es)

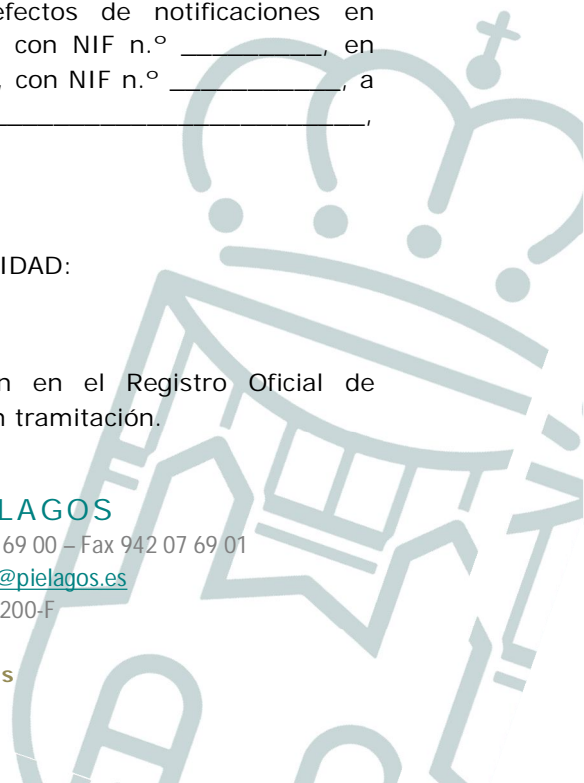

Firma 1 de 2 Carlos Gonzalo Roa Berodia 26/11/2018 TECNICO SECRETARIA  
Firma 2 de 2 Verónica Samperio Mazorra 26/11/2018 ALCALDESA

Para descargar una copia de este documento consulte la siguiente página web

Código Seguro de Validación 54ae92330f144fe8985b9de82d44a949001

Url de validación <https://sede.pielagos.es/validador>



Opción 2.- Que se encuentra inscrita en el Registro Oficial de Licitadores y Empresas Clasificadas

DOCUMENTO FIRMADO ELECTRÓNICAMENTE

**ANEXO III: MODELO DE PROPUESTA NO VALORABLE EN CIFRAS O MEDIANTE APLICACIÓN DE FÓRMULAS.**

\_\_\_\_\_, con domicilio a efectos de notificaciones en \_\_\_\_\_, \_\_\_\_\_, n.º \_\_\_\_\_, con NIF n.º \_\_\_\_\_, en representación de la Entidad \_\_\_\_\_, con NIF n.º \_\_\_\_\_, a efectos de su participación en la licitación \_\_\_\_\_, ante \_\_\_\_\_presento la siguiente oferta:

**1.-Memoria constructiva y de programación de la obra.**

**2.- Medidas para reducir el impacto de la obra.**

DOCUMENTO FIRMADO ELECTRÓNICAMENTE

**ANEXO IV: MODELO DE PROPUESTA VALORABLE EN CIFRAS O MEDIANTE APLICACIÓN DE FÓRMULAS.**

\_\_\_\_\_, con domicilio a efectos de notificaciones en \_\_\_\_\_, \_\_\_\_\_, n.º \_\_\_\_\_, con NIF n.º \_\_\_\_\_, en representación de la Entidad \_\_\_\_\_, con NIF n.º \_\_\_\_\_, a

Firma 2 de 2 Verónica Samperio Mazorra 26/11/2018 ALCALDESA  
Firma 1 de 2 Carlos Gonzalo Roa Berodia 26/11/2018 TECNICO SECRETARIA

Para descargar una copia de este documento consulte la siguiente página web

Código Seguro de Validación 54ae92330f144fe8985b9de82d44a949001

Url de validación <https://sede.pielagos.es/validador>







Ayuntamiento  
de Piélagos

efectos de su participación en la licitación \_\_\_\_\_,  
ante \_\_\_\_\_presento la siguiente oferta:

1. Criterio económico.

2.- Mayor plazo de garantía de las obras/instalaciones realizadas.

3.- Compromiso de ejecución de mejoras descritas en el presente pliego sin  
coste adicional para el Ayuntamiento.

4.-Criterios de adjudicación basados en aspectos de carácter social,  
ético, medioambiental o de otro orden (Art. 202 LCSP)

DOCUMENTO FIRMADO ELECTRÓNICAMENTE

En Piélagos, a la fecha de la firma electrónica.

DOCUMENTO FIRMADO ELECTRÓNICAMENTE

AYUNTAMIENTO DE PIÉLAGOS

Avda. Luis de la Concha, 66 | Telf. 942 07 69 00 – Fax 942 07 69 01  
39470, Renedo de Piélagos (Cantabria) | [informacion@pielagos.es](mailto:informacion@pielagos.es)  
Nº de Reg. Entidades Locales 01 39 0529 | C.I.F. P-3905200-F

[www.pielagos.es](http://www.pielagos.es)



Firma 1 de 2	26/11/2018	TECNICO SECRETARIA	Carlos Gonzalo Roa Berodia
Firma 2 de 2	26/11/2018	ALCALDESA	Verónica Samperio Mazorra

Para descargar una copia de este documento consulte la siguiente página web

Código Seguro de Validación | 54ae92330f144fe8985b9de82d44a949001

Url de validación | <https://sede.pielagos.es/validador>



Firma 1 de 2	26/11/2018	TECNICO SECRETARIA	Firma 2 de 2	26/11/2018	ALCALDESA
Carlos Gonzalo Roa Berodia			Verónica Samperio Mazorra		

Para descargar una copia de este documento consulte la siguiente página web	
Código Seguro de Validación	54ae92330f144fe8985b9de82d44a949001
Url de validación	<a href="https://sede.pielagos.es/validador">https://sede.pielagos.es/validador</a>

